



HRUBIESZÓW

Kodeks reklamowy

PORADNIK DOBRYCH PRAKTYK
REKLAMOWYCH/SZYLDOWYCH
DLA ŚRÓDMIEŚCIA MIASTA HRUBIESZOWA

kilka słów od miasta

Czynność „porządkowania” przestrzeni miejskiej z chaosu reklamowego to bardzo trudny i złożony proces. Zależy nam na uporządkowaniu przestrzeni miejskiej, w szczególności Śródmieścia, które jest wizytówką Hrubieszowa. Zabytkowe Śródmieście, znajdujące się w nim zabytki architektoniczne i pomniki przyrody są naszym dziedzictwem, które musimy chronić. Musimy dbać o ich ponadczasowe piękno, które w obecnych czasach jest często przysłaniane szpecącymi szyldami i reklamami.

W związku z zaistniałą sytuacją narodził się pomysł opracowania dla części Śródmieścia Hrubieszowa „Kodeksu reklamowego”. Jego celem jest m.in. przedstawienie sposobu sytuowania szyldów sklepowych, tablic reklamowych i urządzeń reklamowych, a także stworzenie ich odpowiednich wzorów dostosowanych do przestrzeni, w jakiej się znajdują.

Kodeks będzie określał jednolite zasady umieszczania szyldów, co umożliwi skuteczną walkę z chaosem reklamowym, którego konsekwencją jest postępująca degradacja przestrzeni publicznej. Nie będą to jednak ustalenia, które wprowadzą całkowity zakaz umieszczania reklam w przestrzeni miejskiej – jedynie ograniczą ich ekspansję. Kodeks będzie służył uporządkowaniu przestrzeni publicznej poprzez wymianę i ustandaryzowanie szyldów, tablic i urządzeń reklamowych.



Marta Majewska
BURMISTRZ MIASTA HRUBIESZOWA

od autorów

Hrubieszów od samego początku, ze względu na lokalizację przy granicy, był miastem zróżnicowanym kulturowo i dynamicznie się zmieniającym. Odzwierciedla to architektura – we wszystkich strefach miasta możemy zauważyć budynki o różnorodnych formach i stylu.

Przestrzeń miejska jest jednak żywym i ciągle rozwijającym się systemem, który podlega wpływom gospodarczym i społecznym. Nowe biznesy otwierają się i zamykają, natomiast niektóre trwają w niezmiennej formie od kilkudziesięciu lat. Jednocześnie właściciele biznesów pragną nadążać za ciągłymi zmianami, którym podlegają trendy i normy estetyczne.

Brak jasnych wytycznych, które pod względem wizualnym uporządkowałyby formę i kolorystykę reklam (a także ich dopasowanie do budynków, na których są umieszczane) powoduje chaos estetyczny. Niniejsze opracowanie ma więc pomóc właścicielom i najemcom lokali usługowych w uporządkowaniu przestrzeni, z której korzystają.

Podporządkowanie reklam jednolitym wytycznym wyznaczy taki sposób kształtowania przestrzeni, żeby reklamy nie konkurowały z odbiorem wizualnym formy architektonicznej. Pomocne we wprowadzeniu w życie dobrych praktyk będą właśnie zawarte tu informacje – wspierając tworzenie zarówno szyldów, jak i elementów graficznych dopasowanych do charakteru biznesu i otaczającej go architektury.

Przewodnik zawiera informacje o możliwych formach szyldów i reklam, sposobach ich lokowania na elewacji budynku, montażu, a także o kolorystyce i materiałach, z jakich mogą zostać wykonane. Autorzy mają nadzieję, że przedstawione tu wskazówki przyczynią się do widocznej poprawy estetyki i funkcjonalności przestrzeni publicznej Hrubieszowa, a oczyszczone z krzykliwych reklam miasto będzie chętniej odwiedzane przez turystów.



SPIS TREŚCI

WPROWADZENIE	9	ELEMENTY REKLAMOWE	65
Jak stworzyć szyld – krok po kroku	10	Rodzaje szyldów	67
Słownik pojęć	12	Szyld równoległy	67
		Szyld prostopadły	71
		Szyld w świetle witryny	74
		Neon	77
		Naklejka	81
		Szyld wizytówkowy	84
KSZTAŁTOWANIE ŁADU KOMPOZYCYJNEGO ELEWACJI BUDYNKÓW	15	Rodzaje liter w szyldach	86
Śródmieście miasta Hrubieszowa – podział na obszary	17	Litera płaska	86
Obszar 1. „Sutki” i teren Starego Rynku	19	Litera przestrzenna	88
Obszar 2. Dom Handlowy, ul. Prosta 5	27	Litera malowana	90
Obszar 3. Domy z usługami przy Starym Rynku i zabudowy przy Placu Stanisława Staszica	33	Krój pisma	93
Obszar 4. Zabudowa wielorodzinna z usługami przy Starym Rynku	39	Kolorystyka	96
Obszar 5. Zabudowy wzdłuż ul. Targowej i Placu Wolności	45	Materiały	99
Obszar 6. Zabudowa wielorodzinna z usługami przy Starym Rynku	53		
Obszar 7. Zabudowa wielorodzinna z usługami, ul. Partyzantów/Targowa	59		

Wprowadzenie



JAK STWORZYĆ SZYLD

KROK PO KROKU

- **Sprawdź, w którym obszarze znajduje się Twój lokal**

Dla każdego z 7 obszarów Śródmieścia Hrubieszowa istnieją indywidualne wytyczne, które dotyczą lokalizacji i rodzaju dozwolonych szyldów, kolorystyki i materiałów.

- **Zweryfikuj, jakie szyldy są dozwolone dla Twojego lokalu**

Wybierz interesujący Cię rodzaj szyldu, dozwolony w danej strefie.

- **Stwórz projekt szyldu uwzględniający jego formę, technologię i lokalizację na elewacji**

Zastanów się nad zleceniem wykonania szyldu profesjonalnej firmie reklamowej, ponieważ poza wytycznymi z niniejszego opracowania jest kilka elementów, które także należy uwzględnić. To np. styl budynku, sąsiednie szyldy (jeśli zaprojektowano je zgodnie z wytycznymi), a także rodzaj prowadzonej działalności.

- **Uzyskaj zgody**

Przed zleceniem produkcji szyldu uzyskaj konieczne zgody: właściciela budynku / wspólnoty / spółdzielni. Pamiętaj też, że obszar, którego dotyczy „Kodeks reklamowy”, wpisano do rejestru zabytków województwa lubelskiego. Wszelkie ingerencje w wygląd tego obszaru wymagają więc uzyskania pozwolenia wojewódzkiego konserwatora zabytków.

- **Zleć produkcję**

Produkcję możesz zlecić całościowo jednemu wykonawcy lub (jeśli wolisz) poszczególne elementy wykonać osobno. Pamiętaj jednak, żeby koordynować pracę, aby finalnie wszystko do siebie pasowało.

- **Przygotuj miejsce pod montaż**

Oczyść i wypełnij ubytki w elewacji po szyldzie poprzedniego najemcy lokalu. Nie maluj tylko fragmentu elewacji – tło pod szyld musi być jednolite, żeby szyld w pełni mógł prezentować swoją atrakcyjność. Pamiętaj, że wszelkie prace remontowe w budynkach objętych ochroną konserwatorską należy uzgodnić z właściwymi organami administracyjnymi.

- **Zamontuj szyld**

Zrób to zgodnie z ustaleniami z odpowiednimi organami administracyjnymi. Pamiętaj przy tym, żeby jak najlepiej chronić elewację przed uszkodzeniami.

- **Dbaj na co dzień**

Pamiętaj o konserwacji szyldu, żeby stale zachowywał dobry stan. Szyld jest wizytówką Twojego lokalu!

✓ TAK



przeczytaj niniejszy kodeks i sprawdź, co możesz, a czego Ci nie wolno

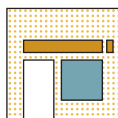

określ właściwe miejsce na szyld Twojego lokalu (szyld główny + maks. 1 szyld dodatkowy, jeśli jest dozwolony)



najbardziej efektowne i eleganckie są **znaki bez tła**



witryna jest twoją wizytówką, więc o nią zadбай (**nie zasłaniaj** jej i dobierz odpowiednie oświetlenie, żeby wyeksponować to, co chcesz pokazać klientowi)



dopracuj szczegóły (w przypadku identyfikacji graficznej są bardzo ważne)



zadbaj, żeby Twoje szyldy i witryna zawsze były czyste



staraj się uratować oryginalną stolarkę (dodaje klimat lokalowi, więc nie wymieniaj jej na rozwiązanie systemowe)

✗ NIE



nie zaśmiecaj witryny nadmiarem informacji

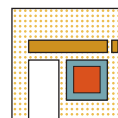

nie zasłaniaj witryny banerami ani naklejkami na oknach

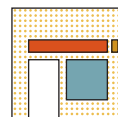

nie używaj zbyt mocno świecących szyldów, które oślepiają

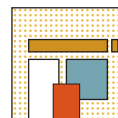

nie zastawiaj witryny reklamami ani manekinami

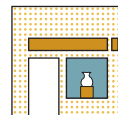

nie trać możliwości zaprezentowania swojego lokalu poprzez wystawę w witrynie



nie używaj zbyt wielu form i kolorów

SŁOWNIK POJĘĆ



baner

reklama wydrukowana na płachcie materiału

balustrada

pełne lub ażurowe ogrodzenie (np. balkonów, tarasów, schodów), mocowane zwykle na krawędzi zabezpieczanego elementu, dodatkowo pełniące funkcję ozdobną

boniowanie

dekoracyjne opracowanie muru lub tynku, w którego wyniku powstają poziome dekoracyjne segmenty

cokół

dolna część elewacji, często wyodrębniona kolorem, materiałem, uskokiem lub gzymsem

detal architektoniczny

fragment architektonicznego wykończenia elewacji budynku pełniący funkcję dekoracyjną, a często także użytkową; określa styl, w jakim wykonano budynek, stanowi o jego estetyce i wartości

gabłota

oszlona szafka mocowana do płaszczyzny elewacji, służąca do wystawienia towarów eksponatów lub zamieszczania ogłoszeń

gzyms

poziomy element architektoniczny, często profilowany, wysunięty przed lico ściany dla zaakcentowania horyzontalnych podziałów elewacji i ostony przed deszczem; w wielu budynkach akcentuje jej zwieńczenie lub jako gzyms międzypiętrowy wyodrębnia poszczególne kondygnacje

kaseton

przestrzenny (prostokątny) panel z nazwą lub logo firmy, często z wbudowanym wewnątrz oświetleniem

krój pisma / czcionka / font

zaprojektowany komplet znaków pisma o jednolitych cechach graficznych

litery przestrzenne

pojedyncze litery montowane nad witryną

markiza

składane zadaszenie montowane nad witryną lub oknem sklepowym, osłaniające przed zmiennymi warunkami atmosferycznymi

nadświetle

górną, nieruchomą i przeszkloną część pasa witryny, może być miejscem na ulokowanie szyldu

neon

lampa jarzeniowa w postaci szklanej, często giętej rurki wypełnionej gazem szlachetnym, tworząca reklamę świetlną

monochromatyczny

wykonany z użyciem jednej barwy w kilku odcieniach w celu uzyskania jednolitego tonu

pas reklamowy

w większości przypadków przestrzeń między górną krawędzią witryny a gzymsem, która wyznacza przestrzeń reklamową

rama witryny

szkielet konstrukcyjny okna witryny, który podtrzymuje jej szklenie

stojak na menu

wolnostojący nośnik reklamowy, który składa się z płyty lub przeszklonej gabłoty na podporze

stojak reklamowy (koziołek, potykacz)

nośnik reklamowy w postaci wolnostojącej składanej ramy (sytuowanej najczęściej na chodniku), w której umieszczane są szyldy z informacją o usłudze (po rozłożeniu kształt ramy zbliżony jest do litery A)

szyld równoległy

zazwyczaj główny szyld lokalu, tablica z nazwą i/lub logo firmy informujące o miejscu i rodzaju prowadzonej działalności (najczęściej umieszczony nad witryną w układzie horyzontalnym)

szyld prostopadły (semaforowy)

element reklamowy montowany do elewacji budynku pod kątem większym niż 0 w stosunku do płaszczyzny ściany (najczęściej prostokątnie do niej)

szyld w świetle witryny

rodzaj szyldu, który stosuje się tam, gdzie nie ma miejsca na umieszczenie szyldu bezpośrednio na elewacji budynku, albo w przypadku umieszczenia dodatkowej informacji

szyld wizytówkowy

rodzaj reklamy, który funkcją przypomina tablicę informacyjną; poza nazwą firmy można umieścić na nim m.in. godziny otwarcia, przyjęć czy rejestracji; stosuje się go dla lokali, które nie mają bezpośredniego wejścia od ulicy, lub gdy wiele lokali korzysta z tego samego wejścia do obiektu

witryna

okno sklepowe, które umożliwia ekspozycję sprzedawanych towarów

wystawa

wizytówka lokalu handlowego i usługowego, wewnętrzna część witryny sklepowej za szkleniem, miejsce ekspozycji towarów

Kształtowanie ładu
kompozycyjnego
elewacji
budynków



ŚRÓDMIEŚCIE MIASTA HRUBIESZOWA

PODZIAŁ NA OBSZARY

OBSZAR 1

„Sutki” i teren Starego Rynku

OBSZAR 2

Dom Handlowy, ul. Prosta 5

OBSZAR 3

Domy z usługami przy Starym Rynku i zabudowy przy Placu Stanisława Staszica

OBSZAR 4

Zabudowa wielorodzinna z usługami przy Starym Rynku

OBSZAR 5

Zabudowy wzdłuż ul. Targowej i Placu Wolności

OBSZAR 6

Zabudowa wielorodzinna z usługami przy Placu Wolności

OBSZAR 7

Zabudowa wielorodzinna z usługami, ul. Partyzantów/Targowa

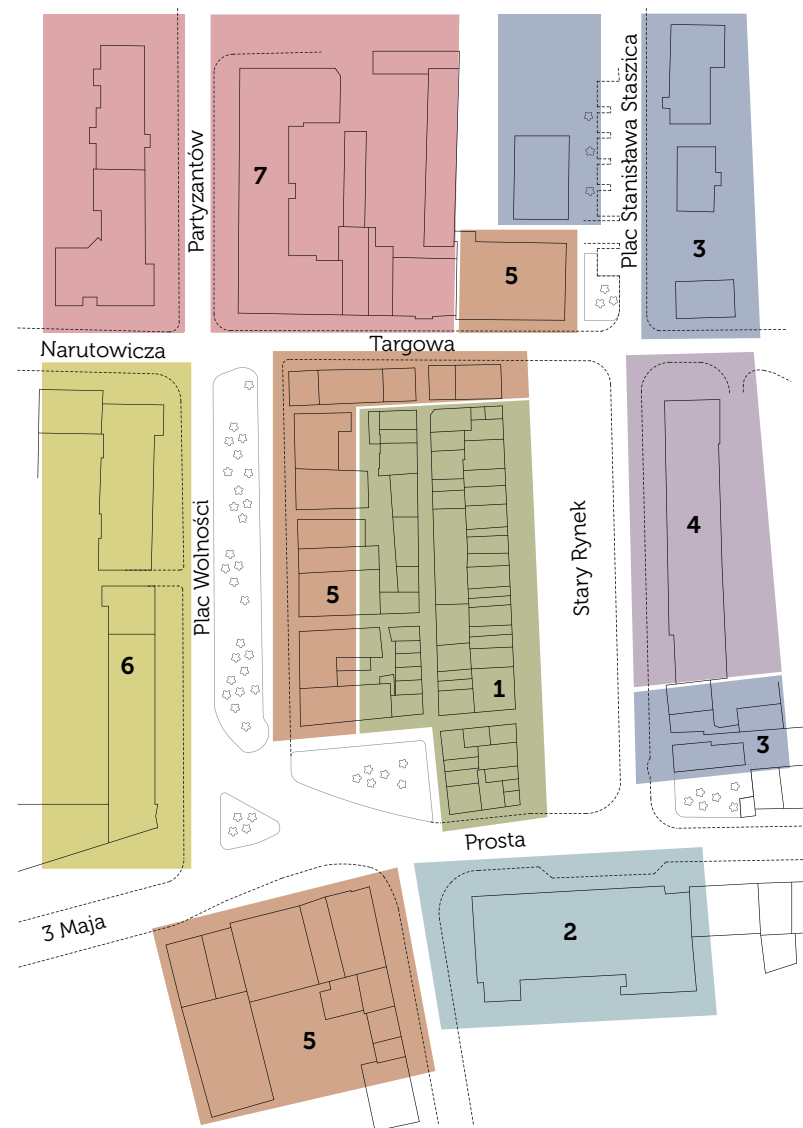

OBSZAR 1

„SUTKI” I TEREN STAREGO RYNKU





Główne zasady określające dozwoloną formę, kolorystykę i lokalizację reklam i szyldów lokali usługowych



- szyldy równoległe, prostopadłe i w świetle witryny umieszczane tylko w wyznaczonych przestrzeniach pasów reklamowych i na szkleniu według przedstawionych zasad
- maksymalnie **2** elementy reklamowe dla jednego lokalu oraz dodatkowo oznakowanie godzin otwarcia, nazwa lokalu tylko w jednym elemencie reklamowym
- bez zasłaniania reklamami detali architektonicznych i okien
- witryny otwarte (widok w głąb lokalu) lub witryny zamknięte z ekspozycją towaru
- naklejki na szkleniu pokrywające maks. **15%** powierzchni pojedynczej szyby (w przypadku usług medycznych – maks. **70%**, naklejka mleczna)
- jasna, stonowana kolorystyka elewacji



- zakaz umieszczenia szyldów i reklam nad ulicą między zabudowaniami (nakaz usunięcia już istniejących)
- zakaz umieszczania reklam wolnostojących
- zakaz montażu krat w oknach (nakaz usunięcia już istniejących)
- nakaz usunięcia naklejek na szkleniu niezgodnych z wytycznymi
- zakaz umieszczania przed lokalem wszelkich ekspozycji
- niestosowanie różnych krojów i wielkości liter w obrębie jednego lokalu
- zakaz używania mocnych i jaskrawych kolorów



- **WSZELKIE ZMIANY ZWIĄZANE Z LOKALIZACJĄ URZĄDZEŃ TECHNICZNYCH, ZMIANĄ KOLORYSTYKI ELEWACJI, WYMIANĄ WITRYNY, LOKALIZACJĄ I FORMĄ SZYLDU/REKLAMY WYMAGAJĄ UZYSKANIA POZWOLENIA WOJEWÓDZKIEGO KONSERWATORA ZABYTKÓW**
- lokalizację i formę ewentualnych markiz dla istniejących i przyszłych lokali gastronomicznych należy konsultować z wojewódzkim konserwatorem zabytków
- możliwość lokalizacji i formę sezonowych ogródków gastronomicznych należy ustalać z burmistrzem miasta Hrubieszowa (jeśli Gmina Miejska Hrubieszów jest właścicielem działki)

kształtowanie ładu

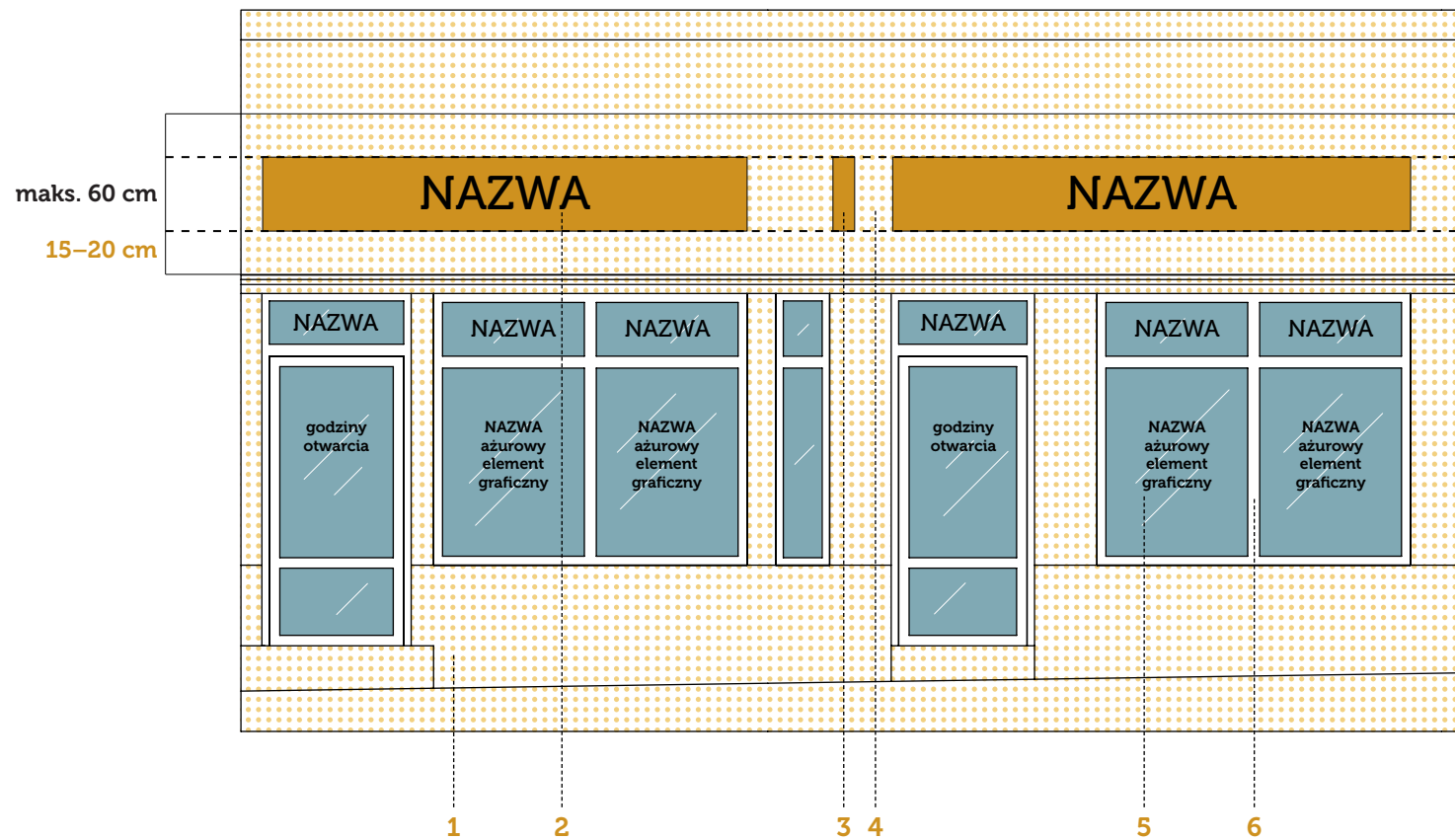

- 1 Cokół (jeśli występuje)
- 2 Szyld równoległy
- 3 Szyld prostopadły
- 4 Pas reklamowy
- 5 Reklama na szkleniu / za szkleniem
- 6 Witryna



1. Cokół

- wysokość cokotu jest wyznaczona na podstawie materiałów archiwalnych (nie zmieniaj jej)



2. Szyld równoległy

- dostosuj wysokość elementów do pasa reklamowego
- wysokość szyldu to maks. **60 cm**
- odległość szyldu od dolnej granicy pasa to około **15–20 cm**
- dostosuj wysokość zawieszenia szyldu do wysokości szyldów w lokalach sąsiadujących



3. Szyld prostopadły/semaforowy

- umieszczaj semafor w poziomie pasa reklamowego (możliwie pośrodku przeznaczonego dla niego miejsca), nie niżej niż **20 cm** od krawędzi ramy witryny
- stosuj maks. **1** semafor dla lokalu
- umieszczaj semafor od zewnętrznej strony witryny na jej krawędziach
- nie umieszczaj semaforów na różnych wysokościach w obrębie elewacji
- podkonstrukcja semafora powinna być mocowana na poziomie wyznaczonego pasa reklamowego



4. Pas reklamowy

- nośniki reklamowe umieszczaj w obrębie tego pasa
- nie umieszczaj reklam ponad poziomem parteru (jego górną granicę wyznacza gzyms)



5. Reklama na szkleniu / za szkleniem

- umieszczaj reklamę centralnie w formie naklejki na szybie lub neonu za szybą
- powierzchnia naklejek powinna wynosić maks. **15%** powierzchni szklenia (w przypadku usług medycznych – maks. **70%**, naklejka mleczna)
- godziny otwarcia lokalu umieszczaj centralnie na drzwiach wejściowych w formie naklejki lub za szybą w formie tabliczki widocznej z ulicy
- nie umieszczaj naklejek ani neonów w sposób chaotyczny
- nie umieszczaj na szybach plakatów ani kartek
- stosuj wyklejki w kolorach jasnych (biele, szarości) i metalicznych (srebro, złoto), unikaj kolorów mocnych i jaskrawych
- w neonach stosuj światło w stonowanej kolorystyce o niskim nasyceniu (zakaz używania światła pulsacyjnego) – pamiętaj, żeby neon wyglądał atrakcyjnie zarówno w dzień, jak i w nocy



6. Witryna

- wszystkie witryny na elewacji powinny mieć tę samą wysokość i kolorystykę (określoną na podstawie materiałów archiwalnych i uzgodnioną z wojewódzkim konserwatorem zabytków) oraz mieć jeden styl podziału ramy (na górną i dolną powierzchnię szklenia)

Projekt tabliczki adresowej i szyldu reklamowego (umieszczanych na okiennicach drzwiowych) dla lokali w strefie „Sutek”

SCHEMAT TABLICZKI
Z ADRESEM NIERUCHOMOŚCI

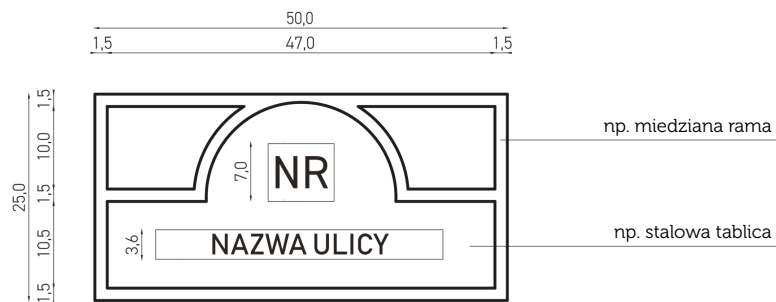

PRZYKŁADOWA TABLICZKA
Z ADRESEM NIERUCHOMOŚCI



UKŁAD INFORMACJI
NA SZYLDZIE REKLAMOWYM

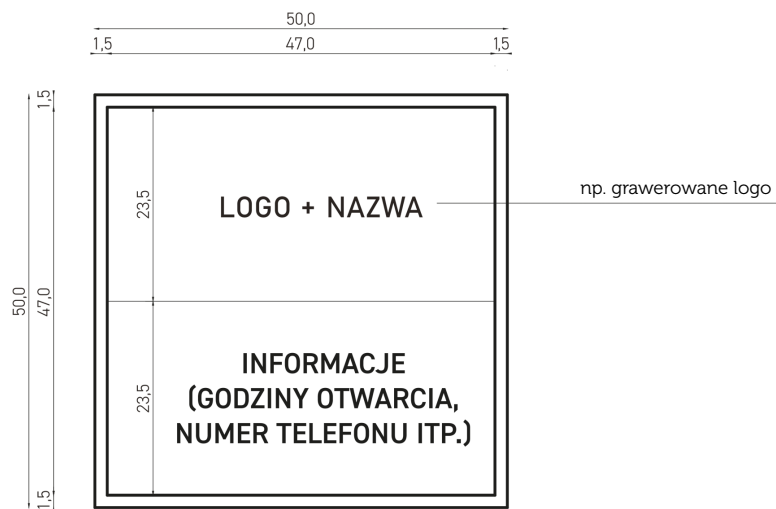

PRZYKŁADOWY SZYLD REKLAMOWY
MONTOWANY NA
OKIENNICACH DRZWIOWYCH



TERAZ ✕



IDEA ✓



OBSZAR 2

DOM HANDLOWY, UL. PROSTA 5

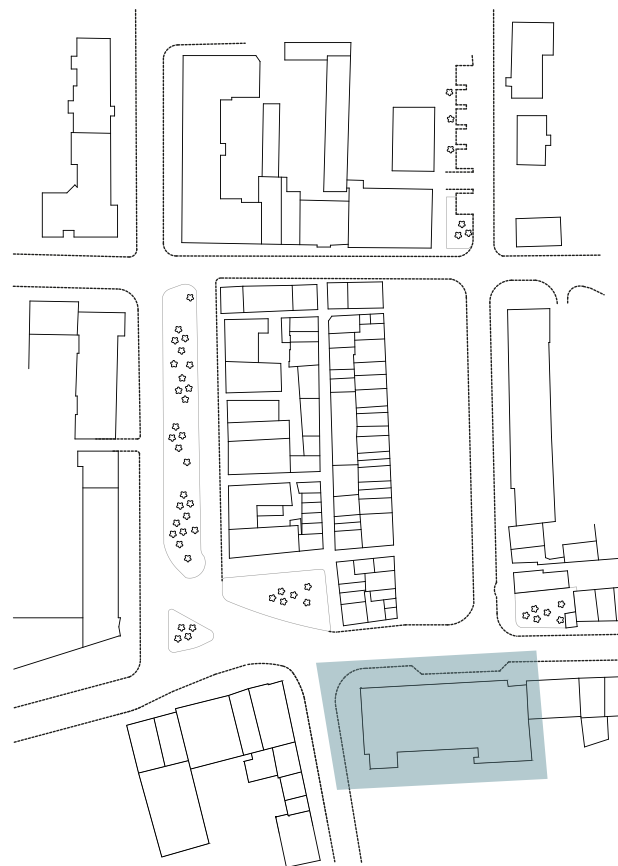



Główne zasady określające dozwoloną formę, kolorystykę i lokalizację reklam i szyldów lokali usługowych



- należy przywrócić oryginalny wygląd budynku wraz z oryginalnym miejscem usytuowania tablic reklamowych
- należy przywrócić szklenie w przyziemiu budynku
- szyldy należy umieszczać w świetle szklenia w formie neonów, naklejek lub szyldów za szkleniem od wewnętrznej strony lokalu
- dla lokali, które znajdują się powyżej parteru, należy wykonać szyld w określonej wielkości według wytycznych i umieścić go w sposób uporządkowany w strefie wyznaczonej na elewacji



- zakaz umieszczania reklam wolnostojących
- nakaz usunięcia naklejek na szkleniu niezgodnych z wytycznymi
- zakaz umieszczania przed lokalem wszelkich ekspozycji



- **WSZELKIE ZMIANY ZWIĄZANE Z LOKALIZACJĄ URZĄDZEŃ TECHNICZNYCH, ZMIANĄ KOLORYSTYKI ELEWACJI, WYMIANĄ WITRYNY, LOKALIZACJĄ I FORMĄ SZYLDU/REKLAMY WYMAGAJĄ UZYSKANIA POZWOLENIA WOJEWÓDZKIEGO KONSERWATORA ZABYTEKÓW**

kształtowanie ładu



5

5

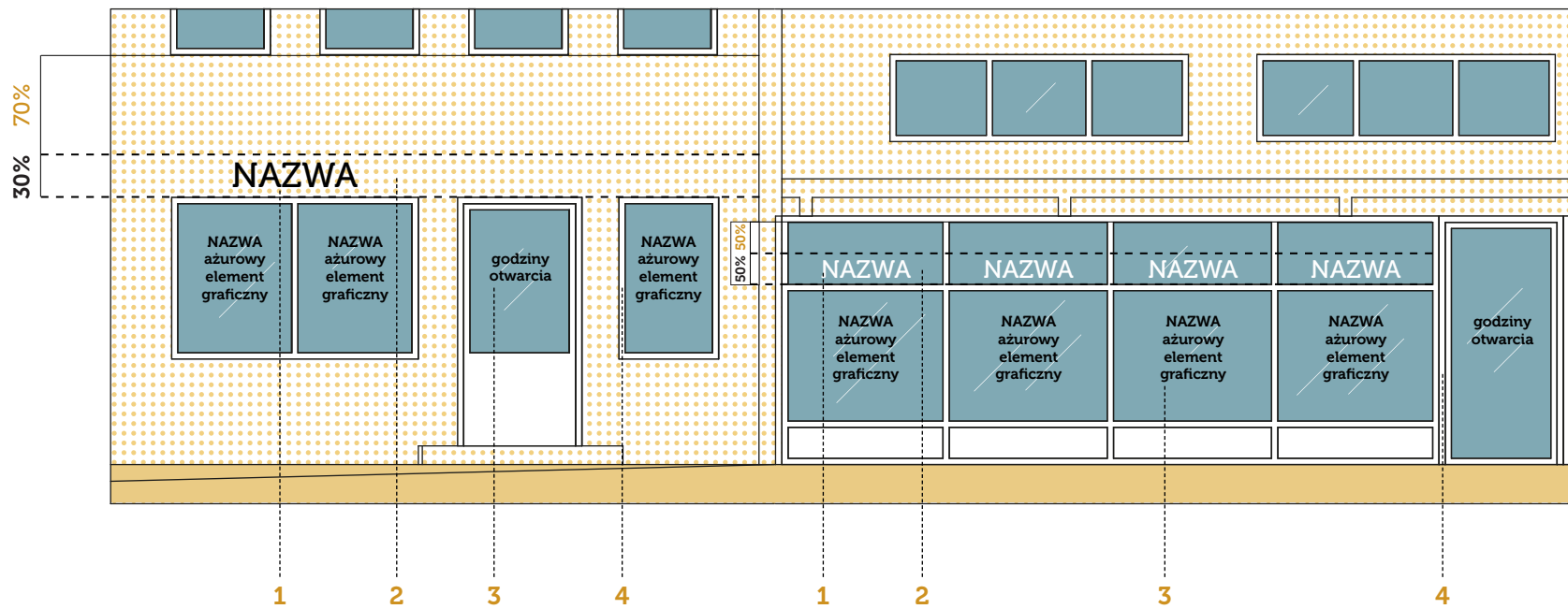

- 1 Szyld równoległy
- 2 Pas reklamowy
- 3 Reklama na szkleniu / za szkleniem
- 4 Witryna
- 5 Reklamy dla lokali powyżej parteru

1. Szyld równoległy

- lokalizacja w naświetlu witryny – tylko litery przestrzenne na delikatnej podkonstrukcji
- zakaz stosowania kasetonów, płaskich szyldów z tłem i banerów
- dostosuj wysokość elementów do pasa reklamowego
- wysokość szyldu to **50%** wysokości pasa reklamowego (dla lokalu znajdującego się w cofniętej części budynku to **30%**)
- spód szyldu umieszczaj w linii dolnego pasa naświetla witryny (dla lokalu w cofniętej części budynku – spód szyldu w linii górnej krawędzi witryny)

2. Pas reklamowy

- pas o szerokości naświetla witryny
- nośniki reklamowe umieszczaj w obrębie tego pasa
- nie umieszczaj reklam nad witryną (są dozwolone tylko w cofniętej części budynku)

3. Reklama na szkleniu / za szkleniem

- umieszczaj reklamę centralnie w formie naklejki na szybie lub neonu za szybą
- powierzchnia naklejek powinna wynosić maks. **15%** powierzchni szklenia (w przypadku usług medycznych – maks. **70%**, naklejka mleczna)
- godziny otwarcia lokalu umieszczaj centralnie na drzwiach wejściowych w formie naklejki lub za szybą w formie tabliczki widocznej z ulicy
- nie umieszczaj naklejek ani neonów w sposób chaotyczny
- nie umieszczaj na szybach plakatów ani kartek

- stosuj wyklejki w kolorach jasnych (biele, szarości) i metalicznych (srebro, złoto), unikaj kolorów mocnych i jaskrawych
- w neonach stosuj światło w stonowanej kolorystyce o niskim nasyceniu (zakaz używania światła pulsacyjnego) – pamiętaj, żeby neon wyglądał atrakcyjnie zarówno w dzień, jak i w nocy

4. Witryna

- przywrócenie oryginalnego wyglądu witryn
- wszystkie witryny na elewacji powinny mieć tę samą wysokość i kolorystykę (określoną na podstawie materiałów archiwalnych i uzgodnioną z wojewódzkim konserwatorem zabytków) oraz mieć jeden styl podziału ramy (na górną i dolną powierzchnię szklenia)

5. Reklamy dla lokali powyżej parteru

- umieszczaj reklamy tylko w wyznaczonych strefach na elewacji frontowej i na elewacji bocznej
- wymiary szyldów na elewacji frontowej to maks. **70x230 cm**, a na elewacji bocznej – maks. **60x120 cm**
- stosuj szyld w formie liter przestrzennych w jasnych kolorach, możesz zastosować szyld z tłem (tło w kolorze elewacji)

TERAZ ✕



IDEA ✓



OBSZAR 3

DOMY Z USŁUGAMI PRZY STARYM RYNKU
I ZABUDOWY PRZY PLACU STANISŁAWA STASZICA

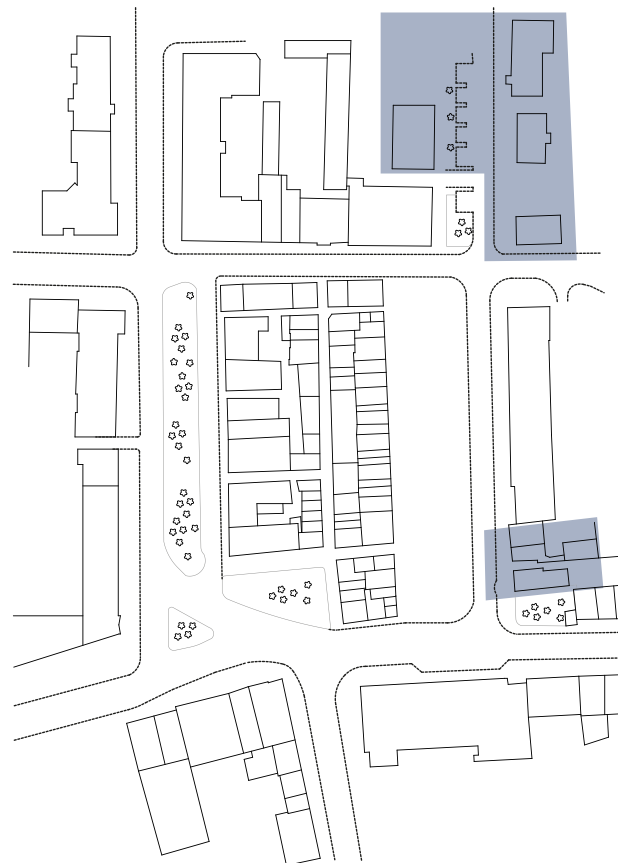



Główne zasady określające dozwoloną formę, kolorystykę i lokalizację reklam i szyldów lokali usługowych



- szyldy równoległe i szyldy w świetle witryny umieszczane tylko w wyznaczonych przestrzeniach pasów reklamowych i na szkleniu według przedstawionych zasad
- maks. **2** elementy reklamowe dla jednego lokalu oraz dodatkowo oznakowanie godzin otwarcia, nazwa lokalu tylko w jednym elemencie reklamowym
- bez zasłaniania reklamami detali architektonicznych i okien
- witryny otwarte (widok w głąb lokalu) lub witryny zamknięte z ekspozycją towaru
- naklejki na szkleniu pokrywające maks. **15%** powierzchni pojedynczej szyby (w przypadku usług medycznych – maks. **70%**, naklejka mleczna)
- jasna, stonowana kolorystyka elewacji



- zakaz umieszczenia szyldów i reklam na balkonach i innych fragmentach elewacji poza wyznaczonym pasem reklamowym
- zakaz umieszczania reklam wolnostojących
- zakaz montażu krat w oknach (nakaz usunięcia już istniejących)
- nakaz usunięcia naklejek na szkleniu niezgodnych z wytycznymi
- zakaz umieszczania przed lokalem wszelkich ekspozycji
- niestosowanie różnych krojów i wielkości liter w obrębie jednego lokalu



- **WSZELKIE ZMIANY ZWIĄZANE Z LOKALIZACJĄ URZĄDZEŃ TECHNICZNYCH, ZMIANĄ KOLORYSTYKI ELEWACJI, WYMIANĄ WITRYNY, LOKALIZACJĄ I FORMĄ SZYLDU/REKLAMY WYMAGAJĄ UZYSKANIA POZWOLENIA WOJEWÓDZKIEGO KONSERWATORA ZABYTKÓW**
- lokalizację i formę ewentualnych markiz dla istniejących i przyszłych lokali gastronomicznych należy konsultować z wojewódzkim konserwatorem zabytków
- możliwość lokalizacji i formę sezonowych ogródków gastronomicznych należy ustalać z burmistrzem miasta Hrubieszowa (jeśli Gmina Miejska Hrubieszów jest właścicielem działki)

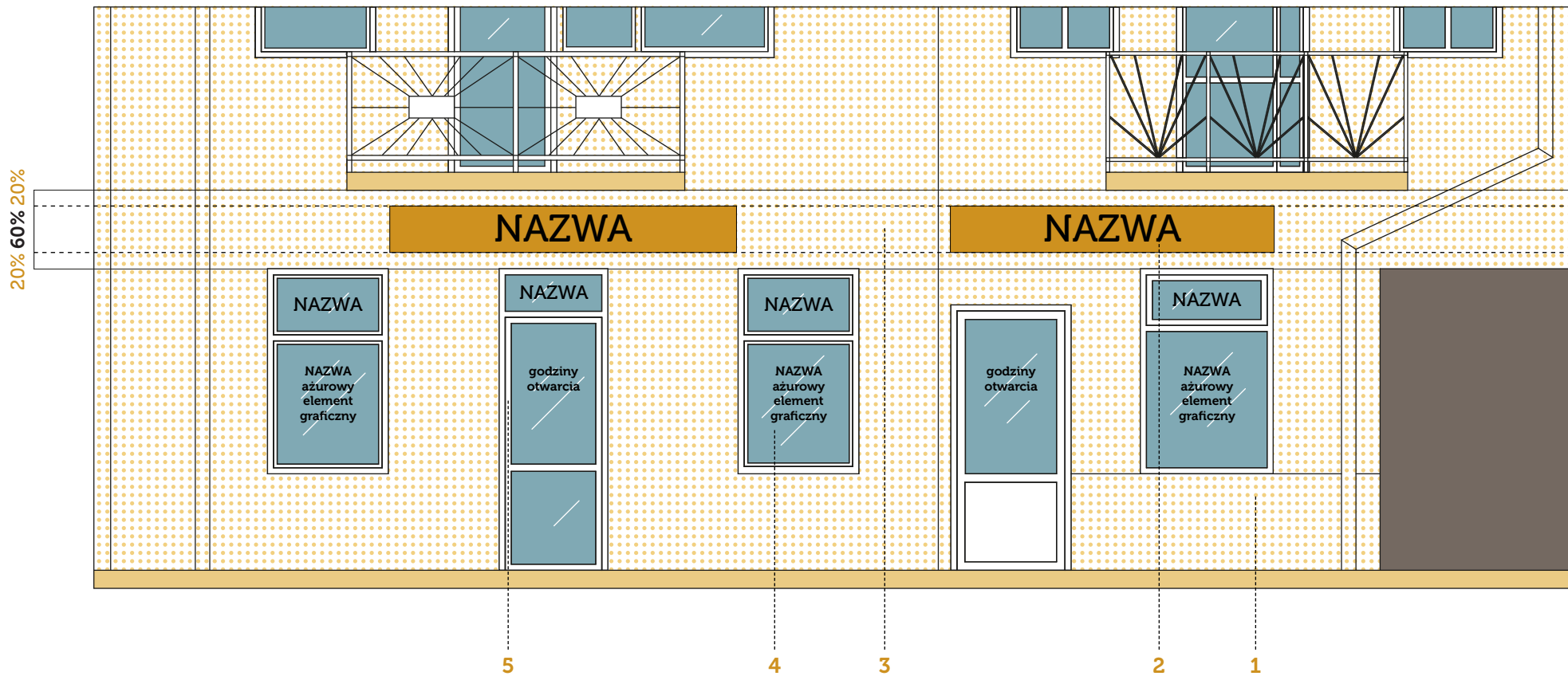

- 1 Cokół (jeśli występuje)
- 2 Szyld równoległy
- 3 Pas reklamowy
- 4 Reklama na szkleniu / za szkleniem
- 5 Witryna



1. Cokół

- wysokość cokotu jest wyznaczona na podstawie materiałów archiwalnych (nie zmieniaj jej)



2. Szyld równoległy

- dostosuj wysokość elementów do pasa reklamowego
- wysokość szyldu to **60%** wysokości pasa reklamowego
- odległość szyldu od górnej i dolnej granicy pasa reklamowego to **20%** wysokości tego pasa



3. Pas reklamowy

- nośniki reklamowe umieszczaj w obrębie tego pasa
- nie umieszczaj reklam ponad poziomem parteru (jego górną granicę wyznacza gzyms / spód balkonu)



4. Reklama na szkleniu / za szkleniem

- umieszczaj reklamę centralnie w formie naklejki na szybie lub neonu za szybą
- powierzchnia naklejek powinna wynosić maks. **15%** powierzchni szklenia (w przypadku usług medycznych – maks. **70%**, naklejka mleczna)
- godziny otwarcia lokalu umieszczaj centralnie na drzwiach wejściowych w formie naklejki lub za szybą w formie tabliczki widocznej z ulicy
- nie umieszczaj naklejek ani neonów w sposób chaotyczny
- nie umieszczaj na szybach plakatów ani kartek
- stosuj wyklejki w kolorach jasnych (biele, szarości) i metalicznych (srebro, złoto), unikaj kolorów mocnych i jaskrawych
- w neonach stosuj światło w stonowanej kolorystyce o niskim nasyceniu (zakaz używania światła pulsacyjnego) – pamiętaj, żeby neon wyglądał atrakcyjnie zarówno w dzień, jak i w nocy



5. Witryna

- wszystkie witryny na elewacji powinny mieć tę samą wysokość i kolorystykę (określoną na podstawie materiałów archiwalnych i uzgodnioną z wojewódzkim konserwatorem zabytków) oraz mieć jeden styl podziału ramy (na górną i dolną powierzchnię szklenia)

TERAZ ✘



IDEA ✔



OBSZAR 4

ZABUDOWA WIELORODZINNA Z USŁUGAMI PRZY STARYM RYNKU

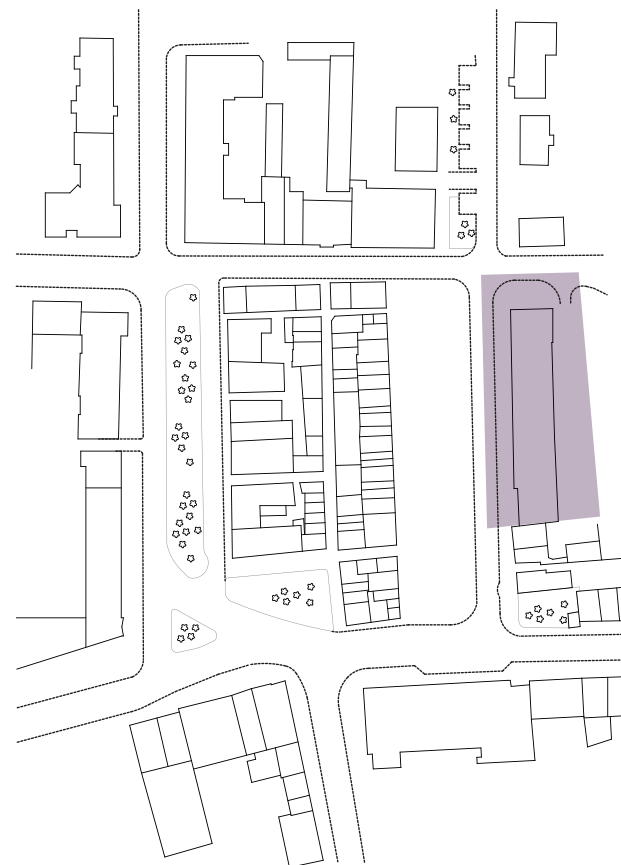



Główne zasady określające dozwoloną formę, kolorystykę i lokalizację reklam i szyldów lokali usługowych



- szyldy lokalizowane w naświetlaczach witryn:
 - szyldy z pojedynczych liter przestrzennych umieszczane przed szybą z zewnętrznej strony
 - naklejka na szybie
 - szyld za szybą witryny
- maks. **2** elementy reklamowe dla jednego lokalu oraz dodatkowo oznakowanie godzin otwarcia, nazwa lokalu tylko w jednym elemencie reklamowym
- witryny otwarte (widok w głąb lokalu) lub witryny zamknięte z ekspozycją towaru
- naklejki na szkleniu pokrywające maks. **15%** powierzchni pojedynczej szyby (w przypadku usług medycznych – maks. **70%**, naklejka mleczna)
- jasna stonowana kolorystyka elewacji



- zakaz umieszczenia szyldów i reklam na elewacjach nad witrynami, na balkonach i innych fragmentach elewacji
- zakaz umieszczenia szyldów poprzecznych/ semaforowych
- zakaz umieszczania reklam wolnostojących
- zakaz montażu krat w oknach (nakaz usunięcia już istniejących)
- nakaz usunięcia naklejek na szkleniu niezgodnych z wytycznymi
- zakaz umieszczania przed lokalem wszelkich ekspozycji
- niestosowanie różnych krojów i wielkości liter w obrębie jednego lokalu
- zakaz używania mocnych i jaskrawych kolorów



- **WSZELKIE ZMIANY ZWIĄZANE Z LOKALIZACJĄ URZĄDZEŃ TECHNICZNYCH, ZMIANĄ KOLORYSTYKI ELEWACJI, WYMIANĄ WITRYNY, LOKALIZACJĄ I FORMĄ SZYLDU/REKLAMY WYMAGAJĄ UZYSKANIA POZWOLENIA WOJEWÓDZKIEGO KONSERWATORA ZABYTKÓW**
- lokalizację i formę ewentualnych markiz dla istniejących i przyszłych lokali gastronomicznych należy konsultować z wojewódzkim konserwatorem zabytków
- możliwość lokalizacji i formę sezonowych ogródków gastronomicznych należy ustalać z burmistrzem miasta Hrubieszowa (jeśli Gmina Miejska Hrubieszów jest właścicielem działki)

kształtowanie ładu

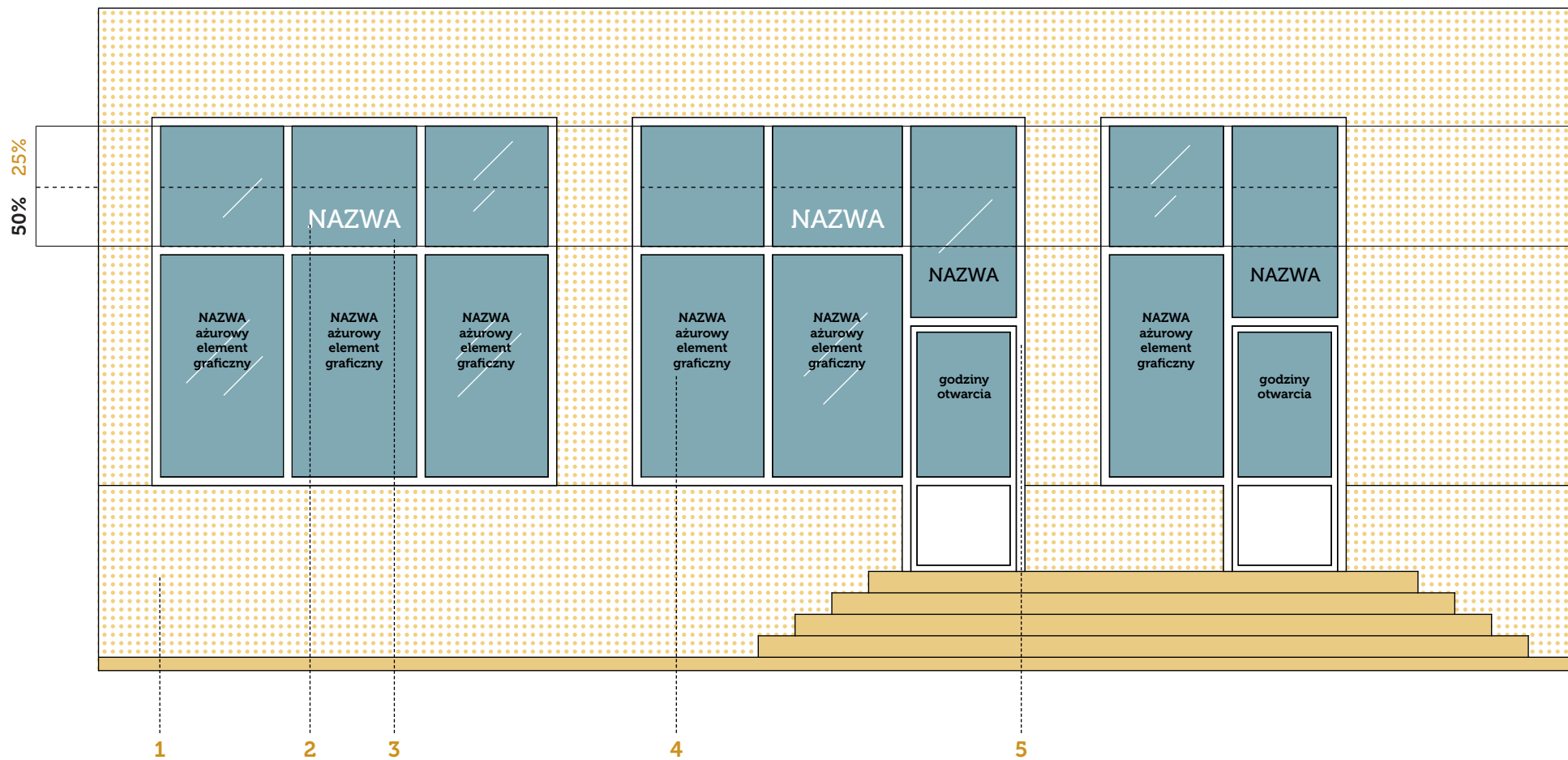

- 1 Cokół (jeśli występuje)
- 2 Szyld równoległy
- 3 Pas reklamowy
- 4 Reklama na szkleniu / za szkleniem
- 5 Witryna



1. Cokół

- wysokość cokotu jest wyznaczona na podstawie materiałów archiwalnych (nie zmieniaj jej)



2. Szyld równoległy

- lokalizacja w naświetlu witryny – tylko litery przestrzenne na delikatnej podkonstrukcji
- zakaz stosowania kasetonów, płaskich szyldów z tłem i banerów
- dostosuj wysokość elementów do pasa reklamowego
- wysokość szyldu to **50%** wysokości pasa reklamowego
- odległość szyldu od górnej i dolnej granicy pasa reklamowego to **25%** wysokości tego pasa



3. Pas reklamowy

- pas o szerokości naświetla witryny
- nośniki reklamowe umieszczaj w obrębie tego pasa
- nie umieszczaj reklam nad witryną



4. Reklama na szkleniu / za szkleniem

- umieszczaj reklamę centralnie w formie naklejki na szybie lub neonu za szybą
- powierzchnia naklejek powinna wynosić maks. **15%** powierzchni szklenia (w przypadku usług medycznych – maks. **70%**, naklejka mleczna)
- godziny otwarcia lokalu umieszczaj centralnie na drzwiach wejściowych w formie naklejki lub za szybą w formie tabliczki widocznej z ulicy
- nie umieszczaj naklejek ani neonów w sposób chaotyczny
- nie umieszczaj na szybach plakatów ani kartek
- stosuj wyklejki w kolorach jasnych (biele, szarości) i metalicznych (srebro, złoto), unikaj kolorów mocnych i jaskrawych
- w neonach stosuj światło w stonowanej kolorystyce o niskim nasyceniu (zakaz używania światła pulsacyjnego) – pamiętaj, żeby neon wyglądał atrakcyjnie zarówno w dzień, jak i w nocy



5. Witryna

- wszystkie witryny na elewacji powinny mieć tę samą wysokość i kolorystykę (określoną na podstawie materiałów archiwalnych i uzgodnioną z wojewódzkim konserwatorem zabytków) oraz mieć jeden styl podziału ramy (na górną i dolną powierzchnię szklenia)

TERAZ ✗



IDEA ✓



OBSZAR 5

ZABUDOWY WZDŁUŻ UL. TARGOWEJ I PLACU WOLNOŚCI

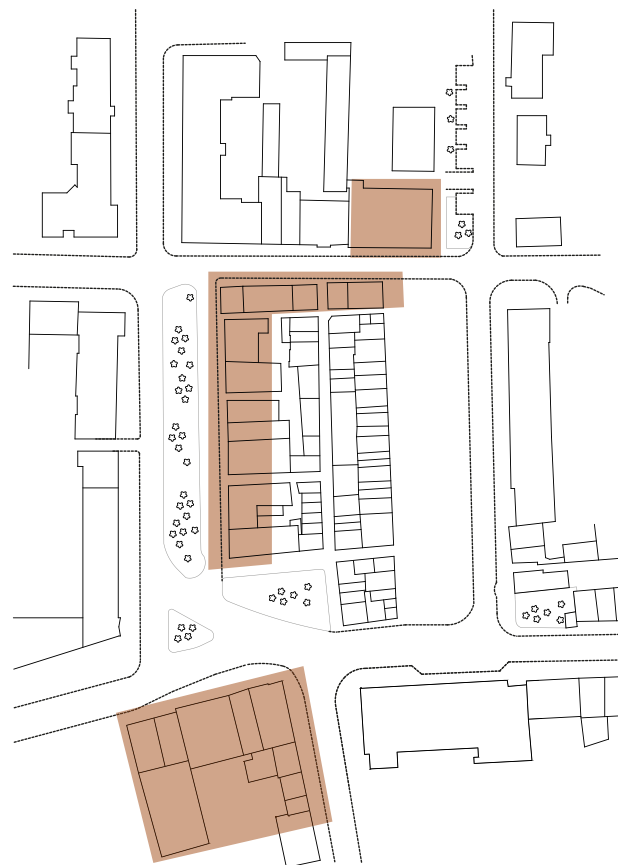



Główne zasady określające dozwoloną formę, kolorystykę i lokalizację reklam i szyldów lokali usługowych



- szyldy równoległe, prostopadłe i w świetle witryny umieszczane tylko w wyznaczonych przestrzeniach pasów reklamowych i na szkleniu według przedstawionych zasad
- szyldy wizytówkowe dla każdego lokalu, który nie ma witryny w pasie parteru
- dozwolony maks. **1** szyld dla każdego lokalu
- maks. **2** elementy reklamowe dla jednego lokalu oraz dodatkowo oznakowanie godzin otwarcia, nazwa lokalu tylko w jednym elemencie reklamowym
- bez zasłaniania reklamami detali architektonicznych i okien
- witryny otwarte (widok w głąb lokalu) lub witryny zamknięte z ekspozycją towaru
- naklejki na szkleniu pokrywające maks. **15%** powierzchni pojedynczej szyby (w przypadku usług medycznych – maks. **70%**, naklejka mleczna)
- jasna, stonowana kolorystyka elewacji



- zakaz umieszczenia szyldów na balkonach i innych niewyznaczonych do tego fragmentów elewacji
- zakaz umieszczenia szyldów poprzecznych/ semaforowych
- zakaz umieszczania reklam wolnostojących
- zakaz montażu krat w oknach (nakaz usunięcia już istniejących)
- nakaz usunięcia naklejek na szkleniu niezgodnych z wytycznymi
- zakaz umieszczania przed lokalem wszelkich ekspozycji
- niestosowanie różnych krojów i wielkości liter w obrębie jednego lokalu
- zakaz używania mocnych i jaskrawych kolorów



- **WSZELKIE ZMIANY ZWIĄZANE Z LOKALIZACJĄ URZĄDZEŃ TECHNICZNYCH, ZMIANĄ KOLORYSTYKI ELEWACJI, WYMIANĄ WITRYNY, LOKALIZACJĄ I FORMĄ SZYLDU/REKLAMY WYMAGAJĄ UZYSKANIA POZWOLENIA WOJEWÓDZKIEGO KONSERWATORA ZABYTKÓW**
- lokalizację i formę ewentualnych markiz dla istniejących i przyszłych lokali gastronomicznych należy konsultować z wojewódzkim konserwatorem zabytków

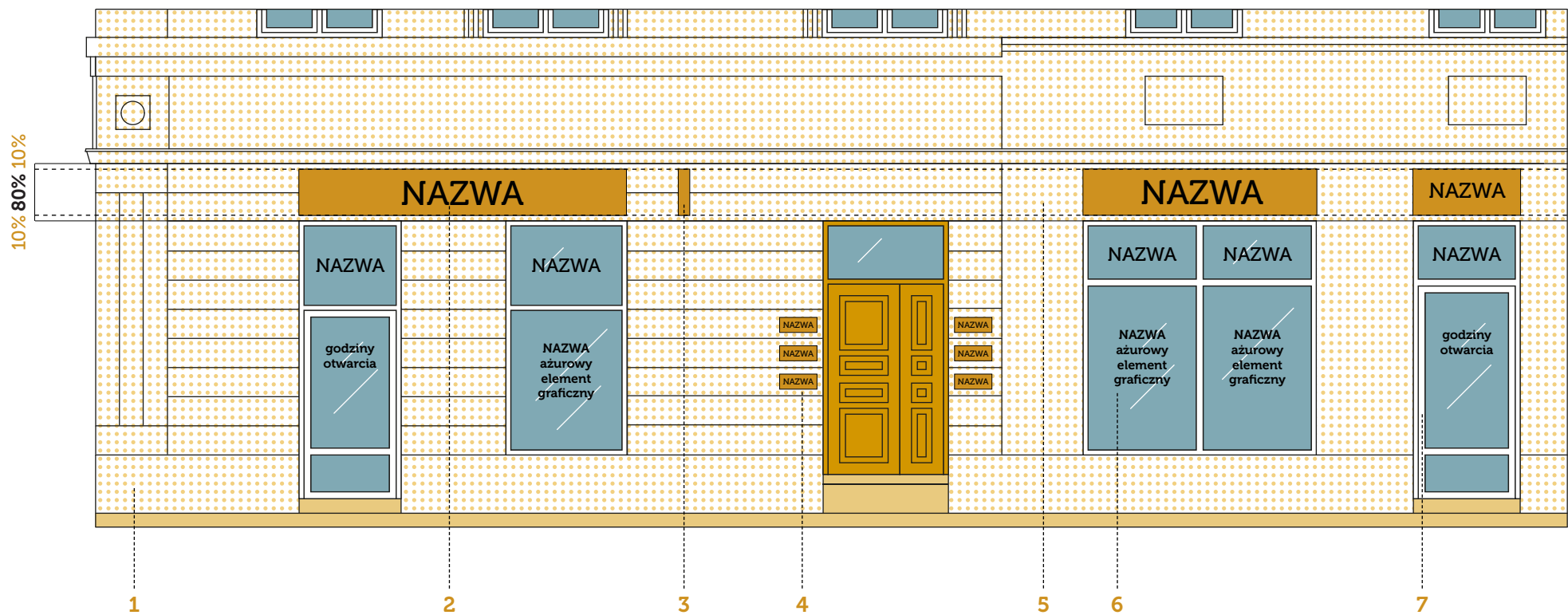

- 1 Cokół (jeśli występuje)
- 2 Szyld równoległy
- 3 Szyld prostopadły
- 4 Szyld wizytówkowy
- 5 Pas reklamowy
- 6 Reklama na szkleniu / za szkleniem
- 7 Witryna



1. Cokół

- wysokość cokółu jest wyznaczona na podstawie materiałów archiwalnych (nie zmieniaj jej)



2. Szyld równoległy

- dostosuj wysokość elementów do pasa reklamowego
- wysokość szyldu to **80%** wysokości pasa reklamowego
- odległość szyldu od górnej i dolnej granicy pasa reklamowego to **10%** wysokości tego pasa



3. Szyld prostopadły/semaforowy

- umieszczaj semafor w poziomie pasa reklamowego (możliwie pośrodku przeznaczonego dla niego miejsca), nie niżej niż **20 cm** od krawędzi ramy witryny
- stosuj maks. **1** semafor dla lokalu
- umieszczaj semafor od zewnętrznej strony witryny na jej krawędziach
- nie umieszczaj semaforów na różnych wysokościach w obrębie elewacji
- podkonstrukcja semafora powinna być mocowana na poziomie wyznaczonego pasa reklamowego



4. Szyld wizytówkowy

- montuj szyld po obu stronach wejścia
- umieszczaj kolejne szyldy, zachowując ich symetryczne ułożenie po obu stronach prześwitu
- dostosuj wielkość szyldu do przestrzeni, którą wyznaczono do jego montażu
- pamiętaj, że szyldy tworzą wspólną kompozycję, dlatego wszystkie powinny mieć jednakowe wymiary (szerokość, wysokość i długość) i być wykonane z tych samych materiałów



5. Pas reklamowy

- nośniki reklamowe umieszczaj w obrębie tego pasa
- nie umieszczaj reklam ponad poziomem parteru (jego górną granicę wyznacza gzyms)



6. Reklama na szkleniu / za szkleniem

- umieszczaj reklamę centralnie w formie naklejki na szybie lub neonu za szybą
- powierzchnia naklejek powinna wynosić maks. **15%** powierzchni szklenia (w przypadku usług medycznych – maks. **70%**, naklejka mleczna)
- godziny otwarcia lokalu umieszczaj centralnie na drzwiach wejściowych w formie naklejki lub za szybą w formie tabliczki widocznej z ulicy
- nie umieszczaj naklejek ani neonów w sposób chaotyczny
- nie umieszczaj na szybach plakatów ani kartek
- stosuj wyklejki w kolorach jasnych (białe, szarości) i metalicznych (srebro, złoto), unikaj kolorów mocnych i jaskrawych
- w neonach stosuj światło w stonowanej kolorystyce o niskim nasyceniu (zakaz używania światła pulsacyjnego) – pamiętaj, żeby neon wyglądał atrakcyjnie zarówno w dzień, jak i w nocy



7. Witryna

- wszystkie witryny na elewacji powinny mieć tę samą wysokość i kolorystykę (określoną na podstawie materiałów archiwalnych i uzgodnioną z wojewódzkim konserwatorem zabytków) oraz mieć jeden styl podziału ramy (na górną i dolną powierzchnię szklenia)

TERAZ ✗



IDEA ✓



TERAZ ✘



IDEA ✔



OBSZAR 6

ZABUDOWA WIELORODZINNA Z USŁUGAMI PRZY PLACU WOLNOŚCI

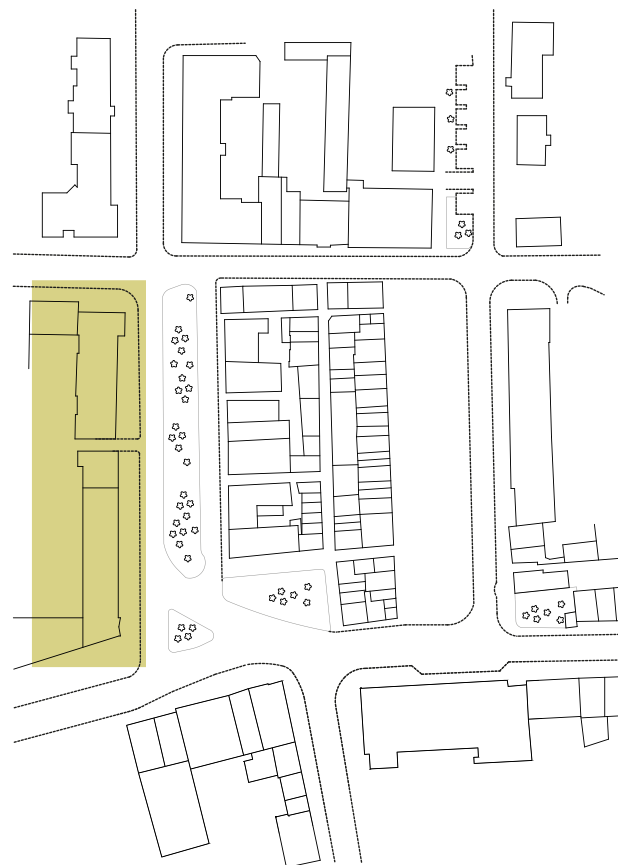



Główne zasady określające dozwoloną formę, kolorystykę i lokalizację reklam i szyldów lokali usługowych



- szyldy równoległe, prostopadłe i w świetle witryny umieszczane tylko w wyznaczonych przestrzeniach pasów reklamowych i na szkleniu według przedstawionych zasad
- maks. **2** elementy reklamowe dla jednego lokalu oraz dodatkowo oznakowanie godzin otwarcia, nazwa lokalu tylko w jednym elemencie reklamowym
- witryny otwarte (widok w głąb lokalu) lub witryny zamknięte z ekspozycją towaru
- naklejki na szkleniu pokrywające maks. **15%** powierzchni pojedynczej szyby (w przypadku usług medycznych – maks. **70%**, naklejka mleczna)
- jasna, stonowana kolorystyka elewacji
- szyldy dla lokali, które znajdują się w budynku parterowym, należy umieścić na podkonstrukcji tak, żeby wyrównać ich wysokość z szyldami na budynku sąsiadującym
- przywrócenie ujednoliconej stolarki witryn w całym pasie parteru



- zakaz umieszczenia szyldów i reklam na balkonach i innych fragmentach elewacji poza wyznaczonym pasem reklamowym
- zakaz umieszczania reklam wolnostojących
- zakaz montażu krat w oknach (nakaz usunięcia już istniejących)
- nakaz usunięcia naklejek na szkleniu niezgodnych z wytycznymi
- zakaz umieszczania przed lokalem wszelkich ekspozycji
- niestosowanie różnych krojów i wielkości liter w obrębie jednego lokalu
- zakaz używania mocnych i jaskrawych kolorów



- **WSZELKIE ZMIANY ZWIĄZANE Z LOKALIZACJĄ URZĄDZEŃ TECHNICZNYCH, ZMIANĄ KOLORYSTYKI ELEWACJI, WYMIANĄ WITRYNY, LOKALIZACJĄ I FORMĄ SZYLDU/REKLAMY WYMAGAJĄ UZYSKANIA POZWOLENIA WOJEWÓDZKIEGO KONSERWATORA ZABYTKÓW**
- lokalizację i formę ewentualnych markiz dla istniejących i przyszłych lokali gastronomicznych należy konsultować z wojewódzkim konserwatorem zabytków

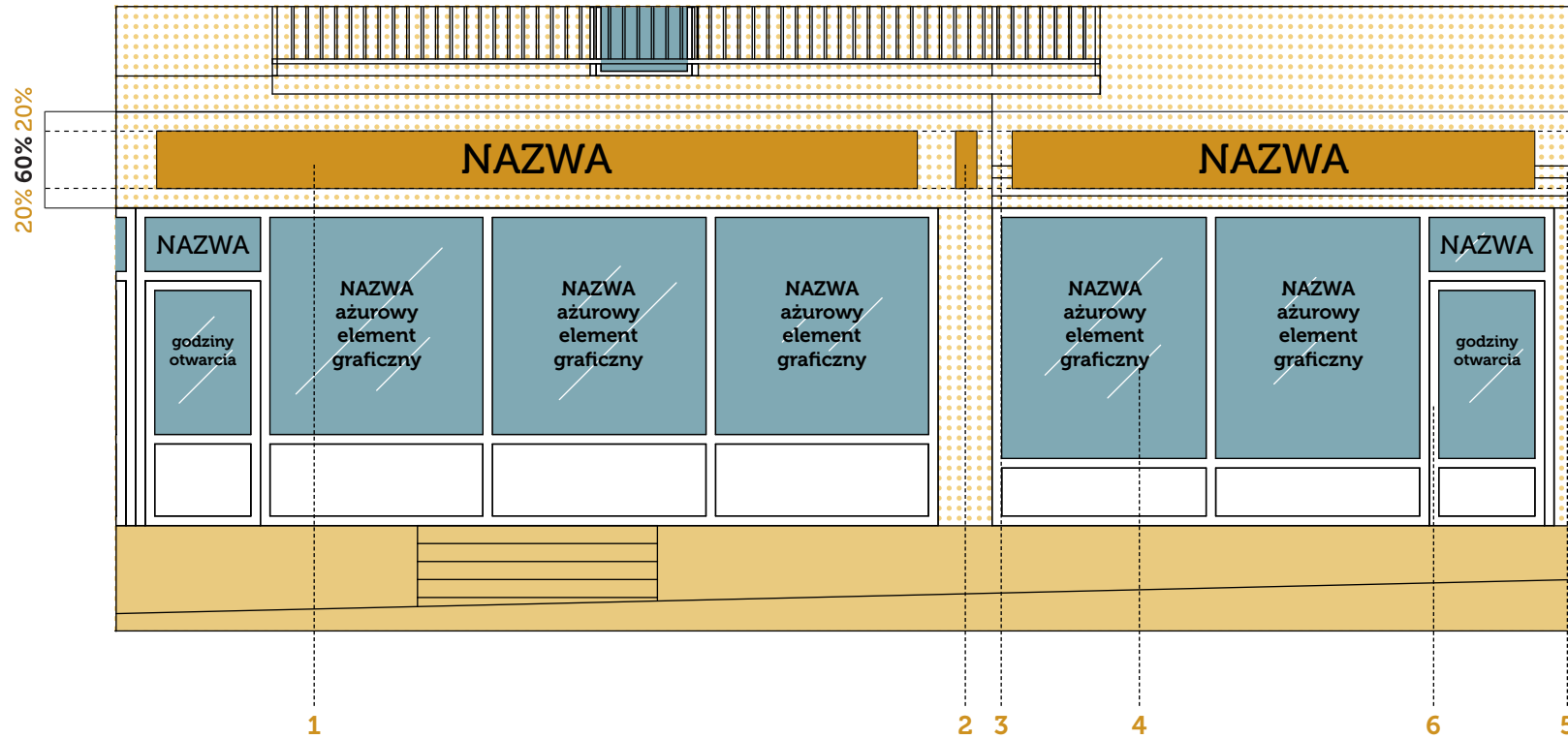

- 1 Szyld równoległy
- 2 Szyld prostopadły
- 3 Pas reklamowy
- 4 Reklama na szkleniu / za szkleniem
- 5 Podkonstrukcja pod szyld
- 6 Witryna

1. Szyld równoległy

- dostosuj wysokość elementów do pasa reklamowego
- wysokość szyldu to **60%** wysokości pasa reklamowego
- odległość szyldu od górnej i dolnej granicy pasa reklamowego to **20%** wysokości tego pasa

2. Szyld prostopadły/semaforowy

- umieszczaj semafor w poziomie pasa reklamowego (możliwie pośrodku przeznaczonego dla niego miejsca), nie niżej niż **10 cm** od krawędzi ramy witryny
- stosuj maks. **1** semafor dla lokalu
- umieszczaj semafor od zewnętrznej strony witryny na jej krawędziach
- nie umieszczaj semaforów na różnych wysokościach w obrębie elewacji
- mocuj podkonstrukcję semafora na poziomie wyznaczonego pasa reklamowego

3. Pas reklamowy

- nośniki reklamowe umieszczaj w obrębie tego pasa
- nie umieszczaj reklam ponad poziomem parteru (jego górną granicę wyznacza strop pierwszego piętra)

4. Reklama na szkleniu / za szkleniem

- umieszczaj reklamę centralnie w formie naklejki na szybie lub neonu za szybą
- powierzchnia naklejek powinna wynosić maks. **15%** powierzchni szklenia (w przypadku usług medycznych – maks. **70%**, naklejka mleczna)
- godziny otwarcia lokalu umieszczaj centralnie na drzwiach wejściowych w formie naklejki lub za szybą w formie tabliczki widocznej z ulicy
- nie umieszczaj naklejek ani neonów w sposób chaotyczny
- nie umieszczaj na szybach plakatów ani kartek
- stosuj wyklejki w kolorach jasnych (białe, szarości) i metalicznych (srebro, złoto), unikaj kolorów mocnych i jaskrawych
- w neonach stosuj światło w stonowanej kolorystyce o niskim nasyceniu (zakaz używania światła pulsacyjnego) – pamiętaj, żeby neon wyglądał atrakcyjnie zarówno w dzień, jak i w nocy

5. Podkonstrukcja pod szyld

- w przypadku szyldów w części budynku, która jest parterowa, wyrównaj pas reklamowy z pasem na pozostałej części budynku
- stosuj delikatną, jak najmniej widoczną podkonstrukcję

6. Witryna

- wszystkie witryny na elewacji powinny mieć tę samą wysokość i kolorystykę (określoną na podstawie materiałów archiwalnych i uzgodnioną z wojewódzkim konserwatorem zabytków) oraz mieć jeden styl podziału ramy (na górną i dolną powierzchnię szklenia)

TERAZ ✘



IDEA ✔



OBSZAR 7

ZABUDOWA WIELORODZINNA Z USŁUGAMI, UL. PARTYZANTÓW/TARGOWA

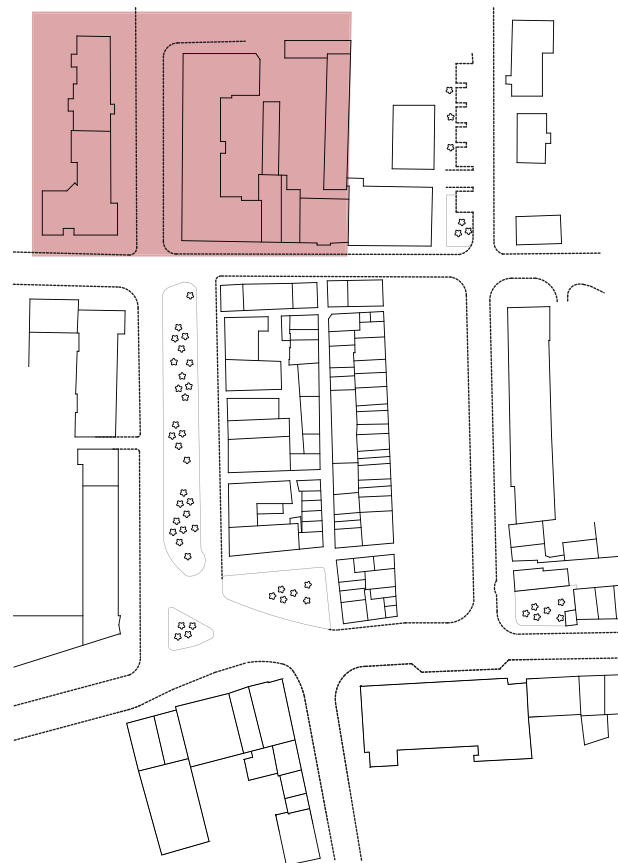



Główne zasady określające dozwoloną formę, kolorystykę i lokalizację reklam i szyldów lokali usługowych



- szyldy lokalizowane w naświetlach witryn:
 - naklejka na szybie,
 - szyld za szybą witryny
- szyldy poprzeczne/semaforowe umieszczone w pasie górnych naświetli witryn
- maks. **2** elementy reklamowe dla jednego lokalu oraz dodatkowo oznakowanie godzin otwarcia, nazwa lokalu tylko w jednym elemencie reklamowym
- witryny otwarte (widok w głąb lokalu) lub witryny zamknięte z ekspozycją towaru
- naklejki na szkleniu pokrywające maks. **15%** powierzchni pojedynczej szyby (w przypadku usług medycznych – maks. **70%**, naklejka mleczna)
- jasna, stonowana kolorystyka elewacji



- zakaz umieszczenia szyldów/reklam na elewacjach powyżej stropu rozdzielającego parter od piętra, na balkonach i innych fragmentach elewacji
- nakaz usunięcia szyldów znajdujących się powyżej poziomu parteru
- zakaz umieszczania reklam wolnostojących
- zakaz montażu krat w oknach (nakaz usunięcia już istniejących)
- nakaz usunięcia naklejek na szkleniu niezgodnych z wytycznymi
- zakaz umieszczania przed lokalem wszelkich ekspozycji
- niestosowanie różnych krojów i wielkości liter w obrębie jednego lokalu
- zakaz używania mocnych i jaskrawych kolorów



- **WSZELKIE ZMIANY ZWIĄZANE Z LOKALIZACJĄ URZĄDZEŃ TECHNICZNYCH, ZMIANĄ KOLORYSTYKI ELEWACJI, WYMIANĄ WITRYNY, LOKALIZACJĄ I FORMĄ SZYLDU/REKLAMY WYMAGAJĄ UZYSKANIA POZWOLENIA WOJEWÓDZKIEGO KONSERWATORA ZABYTKÓW**
- lokalizację i formę ewentualnych markiz dla istniejących i przyszłych lokali gastronomicznych należy konsultować z wojewódzkim konserwatorem zabytków

kształtowanie ładu

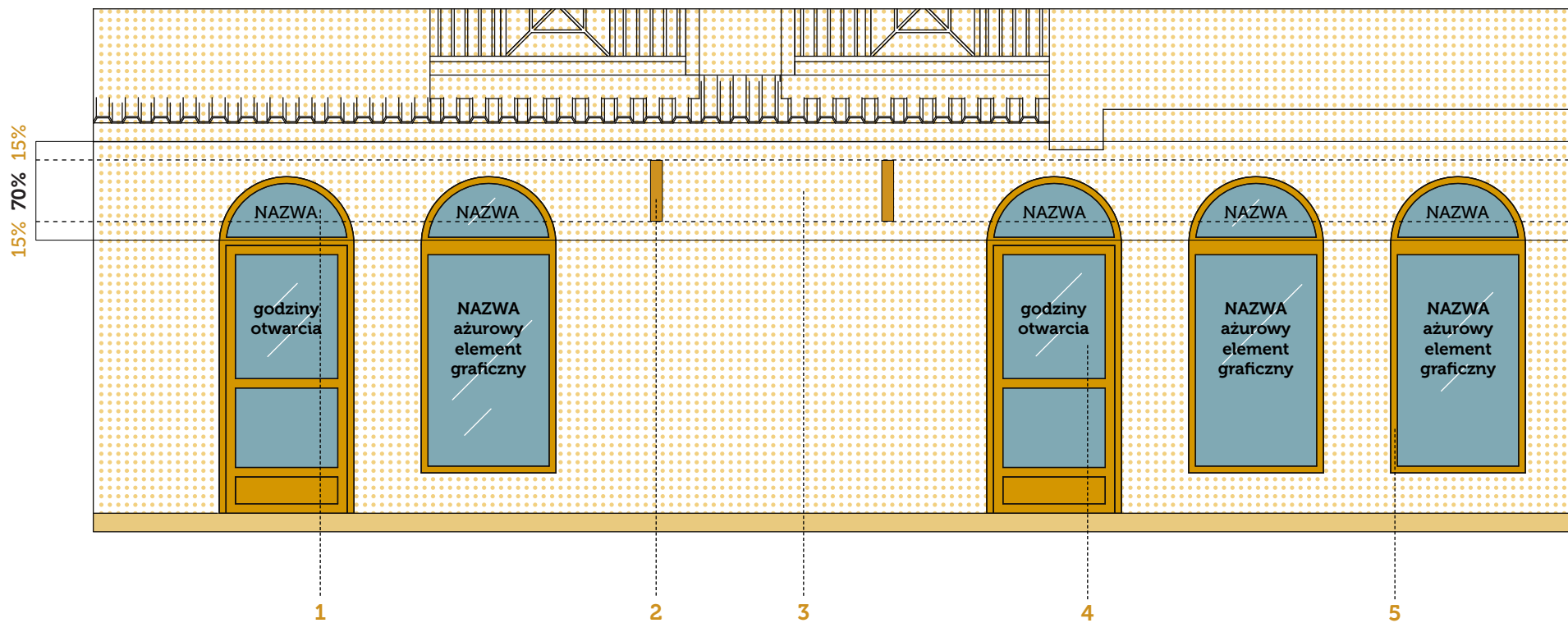

- 1 Szyld równoległy
- 2 Szyld prostopadły
- 3 Pas reklamowy
- 4 Reklama na szkleniu / za szkleniem
- 5 Witryna

1. Szyld równoległy

- zakaz stosowania kasetonów, płaskich szyldów z tłem i banerów
- dopuszczalny tylko i wyłącznie w naświetlu witryny w formie naklejki lub szyldu od wewnętrznej strony witryny

2. Szyld prostopadły/semaforowy

- umieszczaj semafor w poziomie pasa reklamowego (możliwie pośrodku przeznaczonego dla niego miejsca)
- stosuj maks. **1** semafor dla lokalu
- umieszczaj semafor od zewnętrznej strony witryny na jej krawędziach
- nie umieszczaj semaforów na różnych wysokościach w obrębie elewacji
- mocuj podkonstrukcję semafora na poziomie wyznaczonego pasa reklamowego

3. Reklama na szkleniu / za szkleniem

- umieszczaj reklamę centralnie w formie naklejki na szybie lub neonu za szybą
- powierzchnia naklejek powinna wynosić maks. **15%** powierzchni szklenia (w przypadku usług medycznych – maks. **70%**, naklejka mleczna)
- godziny otwarcia lokalu umieszczaj centralnie na drzwiach wejściowych w formie naklejki lub za szybą w formie tabliczki widocznej z ulicy
- nie umieszczaj naklejek ani neonów w sposób chaotyczny
- nie umieszczaj na szybach plakatów ani kartek
- stosuj wyklejki w kolorach jasnych (biele, szarości) i metalicznych (srebro, złoto), unikaj kolorów mocnych i jaskrawych
- w neonach stosuj światło w stonowanej kolorystyce o niskim nasyceniu (zakaz używania światła pulsacyjnego) – pamiętaj, żeby neon wyglądał atrakcyjnie zarówno w dzień, jak i w nocy

4. Witryna

- wszystkie witryny na elewacji powinny mieć tę samą wysokość i kolorystykę (określoną na podstawie materiałów archiwalnych i uzgodnioną z wojewódzkim konserwatorem zabytków) oraz mieć jeden styl podziału ramy (na górną i dolną powierzchnię szklenia)

TERAZ ✗



IDEA ✓



Elementy reklamowe



RODZAJE SZYLDÓW

SZYLD RÓWNOLEGŁY

Szyld równoległy to „tablica reklamowa”, której treścią jest nazwa firmy i rodzaj prowadzonej działalności. Szyld ten jest zazwyczaj głównym szyldem dla całego lokalu. Najczęściej występuje w formie poziomego tekstu na tablicy lub pojedynczych znaków umieszczonych w pasie powyżej witryny lokalu, a poniżej piętra/dachu (w tzw. polu szyldowym).

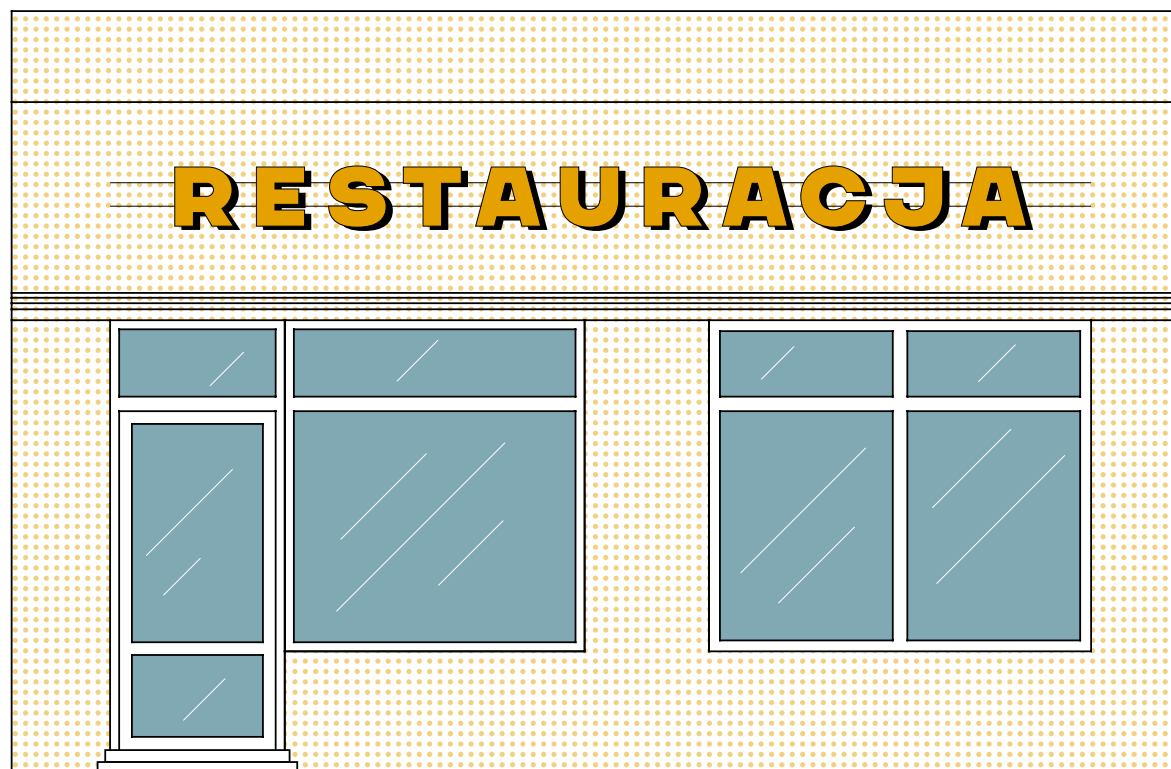

Szyld równoległy bez tła – rodzaje

- litery przestrzenne

mocowane bezpośrednio do elewacji

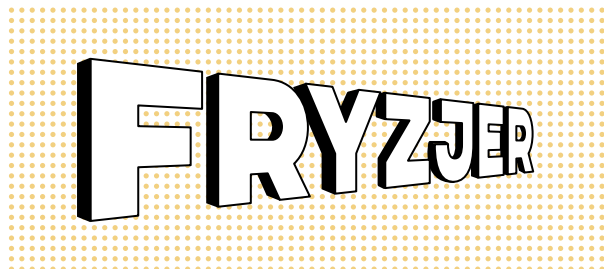

mocowane na podkonstrukcji

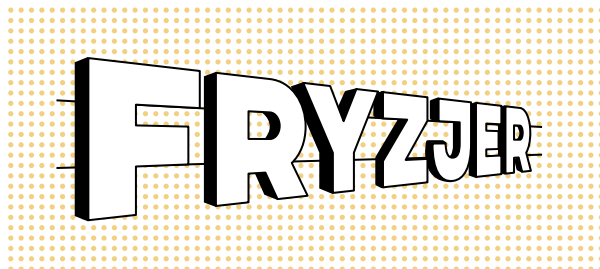

mocowane na szpilkach

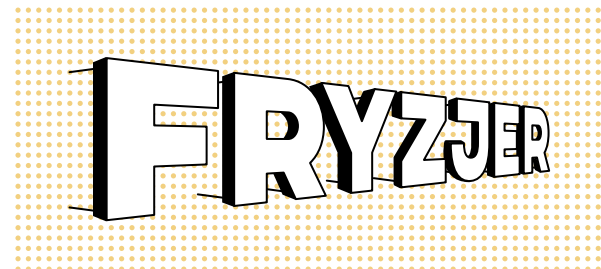

- litery płaskie

mocowane bezpośrednio do elewacji

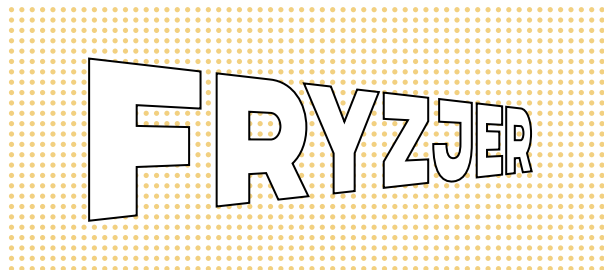

mocowane na podkonstrukcji

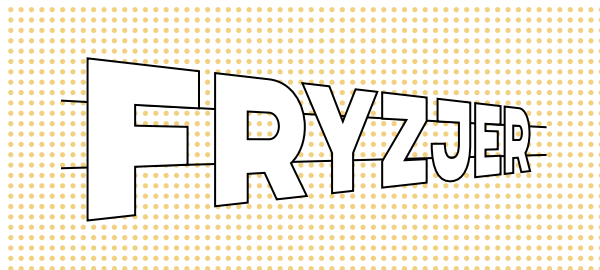

mocowane na szpilkach

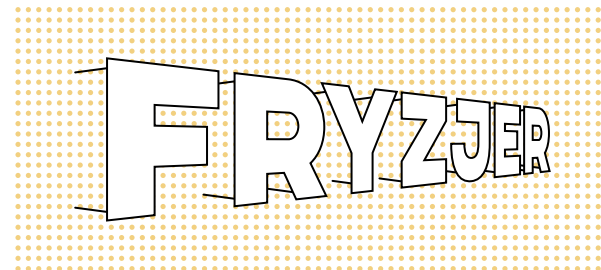

- szyldy malowane

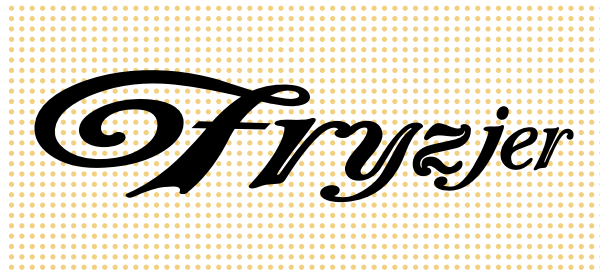

Szyld równoległy z tłem – rodzaje

- szyld płaski z wyciętymi literami

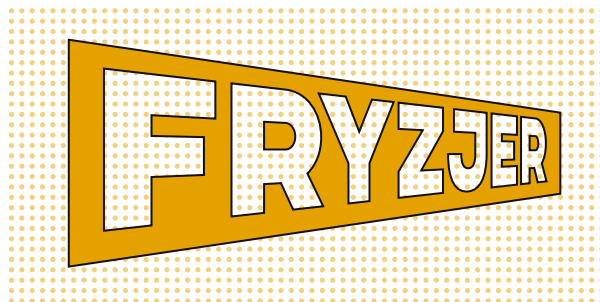

- kaseton

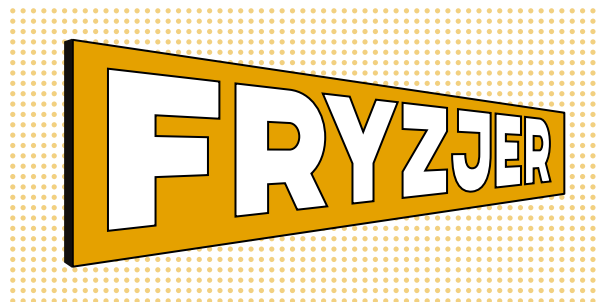

- kaseton z literami przestrzennymi

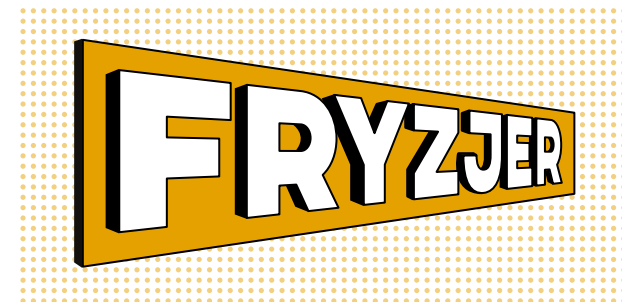

Szyld równoległy – dobre przykłady

TAK ✓



SZYLD PROSTOPADŁY

Inaczej nazywany szyldem semaforowym, mocowany prostopadle do budynku. Stosowany zazwyczaj w wąskich przestrzeniach lub w przypadku braku miejsca nad witryną. Może także służyć jako dodatkowe oznaczenie branży danego lokalu w formie znaku graficznego. Stosunkowo mała powierzchnia szyldu prostokątnego wymaga kreatywnego podejścia do jego projektu.

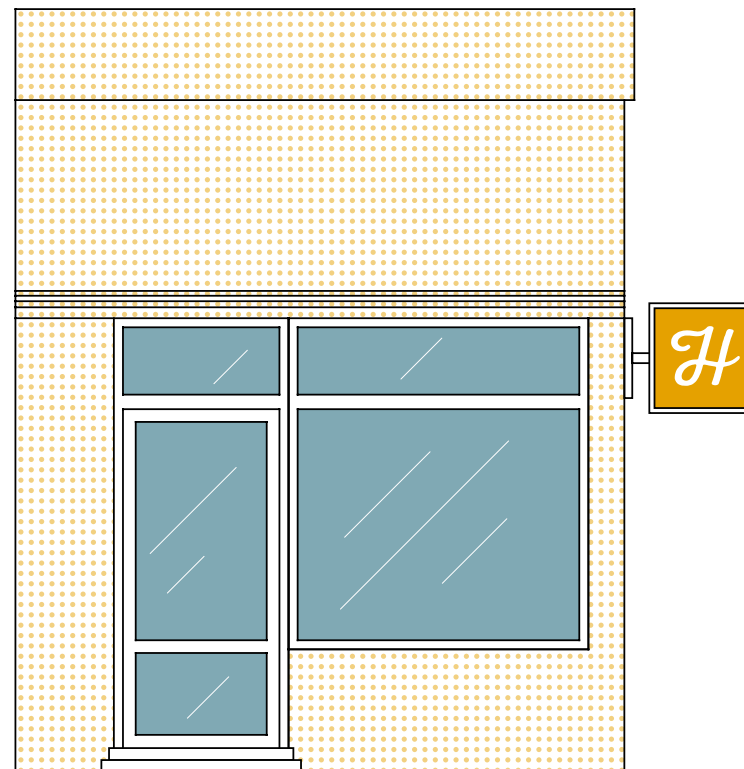

Szyld prostopadły – rodzaje

- w formie tablicy

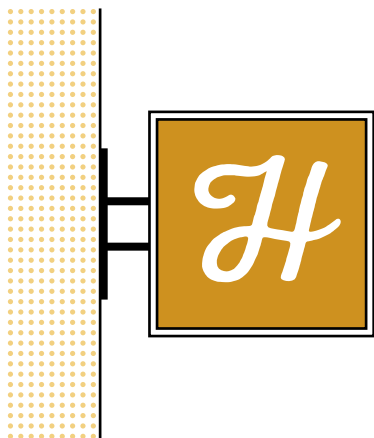

Mocowany na wysięgniku lub bezpośrednio do elewacji. Wykonany z jednego kawałka materiału, na którym dwustronnie umieszczony jest logotyp najemcy lub znak graficzny. Napis można wykleić, namalować, wyciąć lub wyfrezować.

- w formie znaku graficznego



Mocowany na wysięgniku lub bezpośrednio do elewacji. Szyld w formie znaku przedstawia symbol branży (np. filiżankę z kawą, nożyczki) lub logo firmy.

- w formie kasetonu

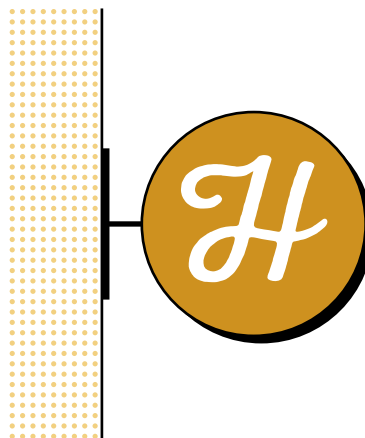

Mocowany na wysięgniku lub bezpośrednio do elewacji. Szyld w przestrzennej formie prostokąta, kwadratu lub koła, z naniesioną nazwą, logotypem lub grafiką dostosowaną do lokalu.

Szyld prostopadły – dobre przykłady

TAK ✓



SZYLD W ŚWIETLE WITRYNY

Lokalizowany na witrynach tam, gdzie nie ma możliwości zrobienia szyldu równoległego, oraz jako dodatkowy szyld na dużych witrynach. Może być nie tylko głównym szyldem lokalu, ale także częścią ekspozycji wystawowej.

- naklejka na szybie

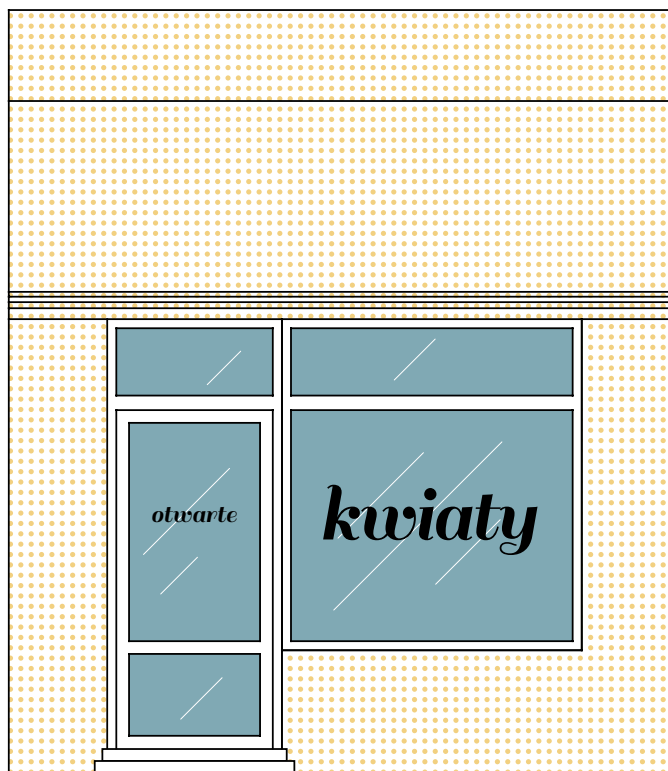

- neon za szybą

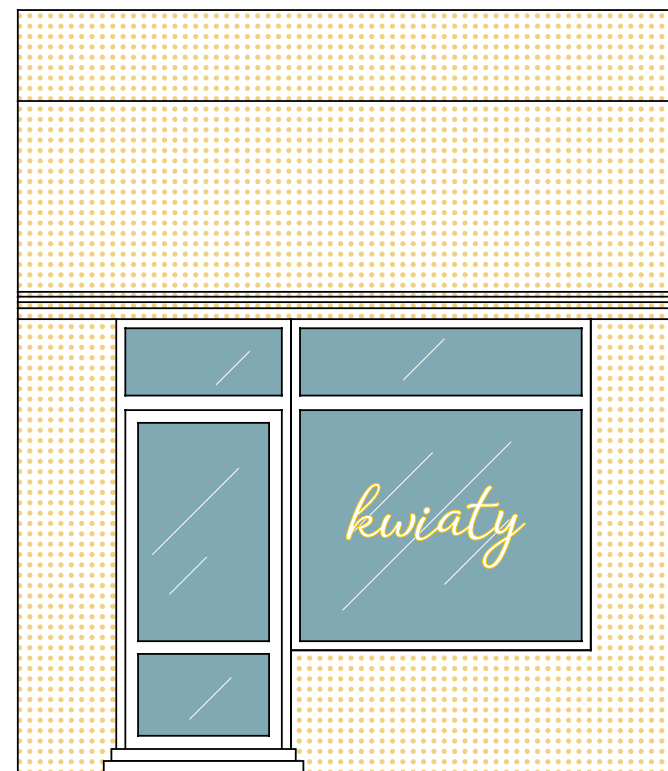

Szyld w świetle witryny – dobre przykłady

TAK ✓



Szyld w świetle witryny – neon

Szyld stworzony z giętych rurek świetlnych, które układają się w napis lub wzór. Takie szyldy mogą być montowane zarówno na elewacji, jak i wewnątrz lokalu, za szybą witryny. Oba rozwiązania mogą wyglądać atrakcyjnie.

Ważne, żeby na etapie całej produkcji neonu współpracowali ze sobą jego projektant i wykonawca (m.in. powinni zadbać, aby starannie ukryto wszelkie instalacje). Podczas projektowania neonu warto też pamiętać, że powinien on wyglądać atrakcyjnie zarówno w nocy, jak i w dzień. Istnieje wiele różnych możliwości komponowania szyldów neonowych.

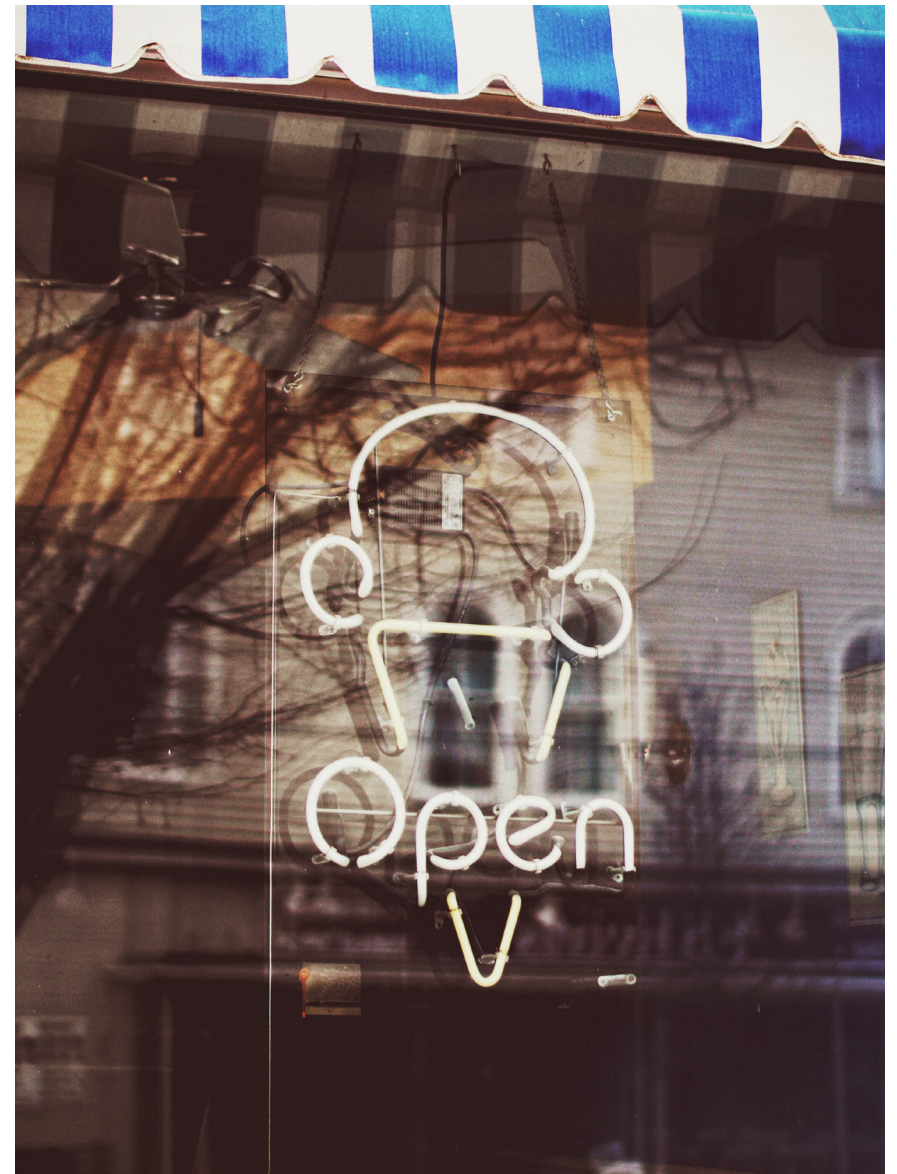

Neon – rodzaje

- bez tła

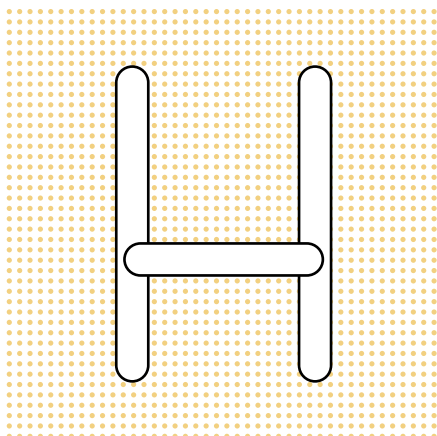

Najtańsza forma szyldu neonowego. Należy pamiętać o odpowiednim zatuszowaniu jego instalacji zasilającej. Neon bez tła dobrze sprawdza się jako logotyp wewnętrzny za szybą witryny. Jest mocowany bezpośrednio do elewacji, więc nie nadaje się na elewacje, w których nie można wykonywać wielu kotwień.

- bez tła, na ażurowej podkonstrukcji

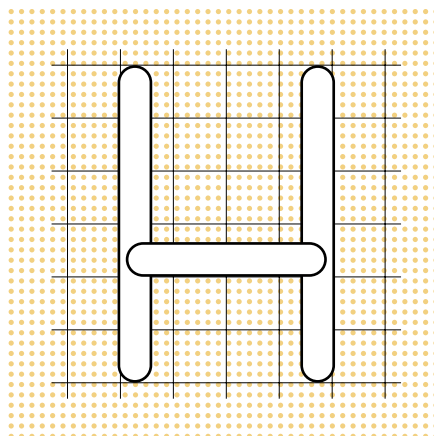

Podkonstrukcja ułatwia ukrycie instalacji, która zasila neon, i pozwala zredukować liczbę otworów montażowych w elewacji. Konstrukcja powinna być jak najdelikatniejsza, żeby zachować lekkość samego neonu (można ją też pomalować np. na kolor elewacji). Można również stworzyć ozdobną podkonstrukcję, która wraz z neonem będzie tworzyła całościowo szyld.

- na tle, z litery płaskiej

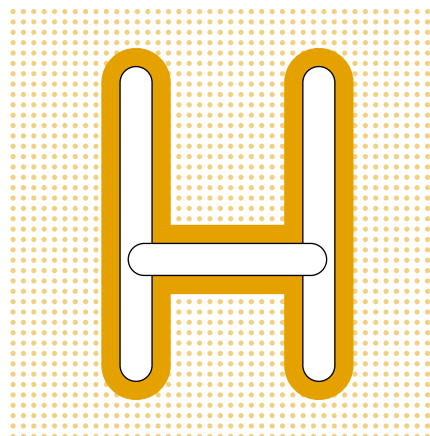

Tło pomaga ukryć zasilanie neonu, a także poprawia widoczność szyldu w dzień, kiedy światło neonu nie jest widoczne. Jako tła można użyć różnego rodzaju podkładu, co pozwala regulować widoczność szyldu po zmroku.

- w literze przestrzennej



Rozwiązanie najbardziej popularne w latach 60. i 70. XX wieku. Jest najdroższą, ale jednocześnie najtrwalszą wersją neonu. Wszystkie elementy zasilające można łatwo ukryć, a widoczność neonu w literze przestrzennej jest równie dobra w dzień, jak i w nocy.

- na kasetonie

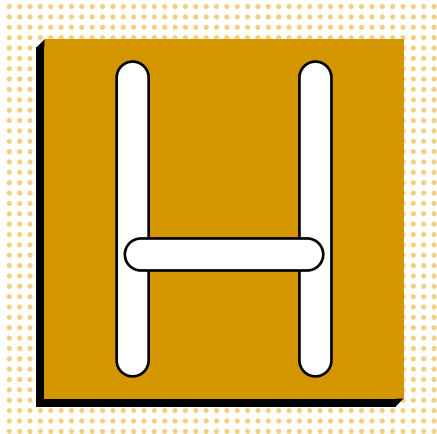

Tak samo jak w przypadku neonu w literze przestrzennej łatwo w nim ukryć okablowanie zasilania. Co prawda neon na kasetonie jest mniej elegancki, ale za to tańszy w produkcji. Często zaleca się stosowanie koloru kasetonu zgodnego z kolorem elewacji, przez co taki rodzaj neonu może być mało widoczny za dnia.

- za szybą

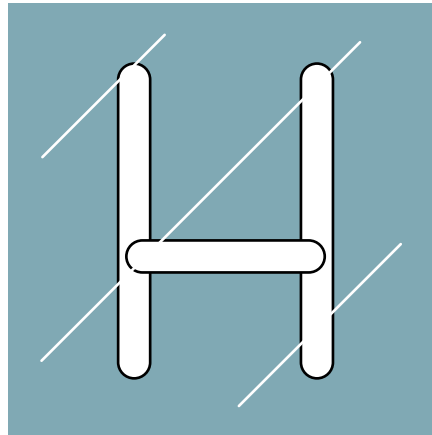

Umieszcza się go od wewnętrznej strony witryny – często w postaci wzoru, który nawiązuje do działalności prowadzonej w danym lokalu. Łatwo ukryć jego zasilanie. Neon za szybą bardzo dobrze komponuje się w ciemnych witrynach.

Neon – dobre przykłady

TAK ✓



Szyld w świetle witryny – naklejka na szybie

Wyklejanie witryn jest tanim rozwiązaniem, które pozwala na dużą kreatywność. Przy tym naklejki na szybie są proste w montażu i łatwe do zmiany. Należy jednak pamiętać, że nie mogą mieć formy billboardu z dużą liczbą kolorowych zdjęć, który przesłania to, co znajduje się w środku. Zaklejona witryna daje wrażenie, że lokal jest zamknięty, i ogranicza komunikację z klientem.

Delikatne, jednokolorowe naklejki z informacją na temat asortymentu, godzin otwarcia czy aktualnej oferty zdecydowanie bardziej przyciągną klientów. Zalecamy wyklejanie maks. 15% powierzchni szklenia. Wyklejek można używać także jako elementu szyldu na elewacji.



Naklejka – rodzaje

- na szkle



Może być głównym szyldem lokalu, kiedy np. nie ma możliwości montażu szyldu powyżej witryny. Zdecydowanie lepiej prezentują się wyklejki w jasnych kolorach (białe, szarości) i bardziej eleganckie – w kolorach metalicznych (srebro, złoto).

- jako element szyldu



Można ją stosować do wyklejania zarówno szyldu równoległego, jak i prostopadłego. Może też stanowić dodatkową ozdobę.

Naklejka – dobre przykłady

TAK ✓



SZYLD WIZYTÓWKOWY

To szyld dla lokali, które nie znajdują się na parterze we frontowej części budynku – czyli bez bezpośredniego dostępu z ulicy, mających jedno wspólne wejście, zlokalizowanych ponad poziomem parteru. Szyldy wtedy umieszcza się np. na elewacji przy głównym wejściu do budynku. Poza nazwą firmy można podać na nich informacje o godzinach otwarcia, numer telefonu itp.

Szyldy wizytówkowe mają niewielkie rozmiary, dlatego ich kompozycja powinna być czytelna i estetyczna. Umieszczając kilka szyldów w tym samym miejscu, należy zadbać o ich jednolity styl, wymiary i użyty materiał – najlepiej stosować szyldy takiego samego koloru, używając nawet takiego samego kroju pisma i dodając logo lokalu.

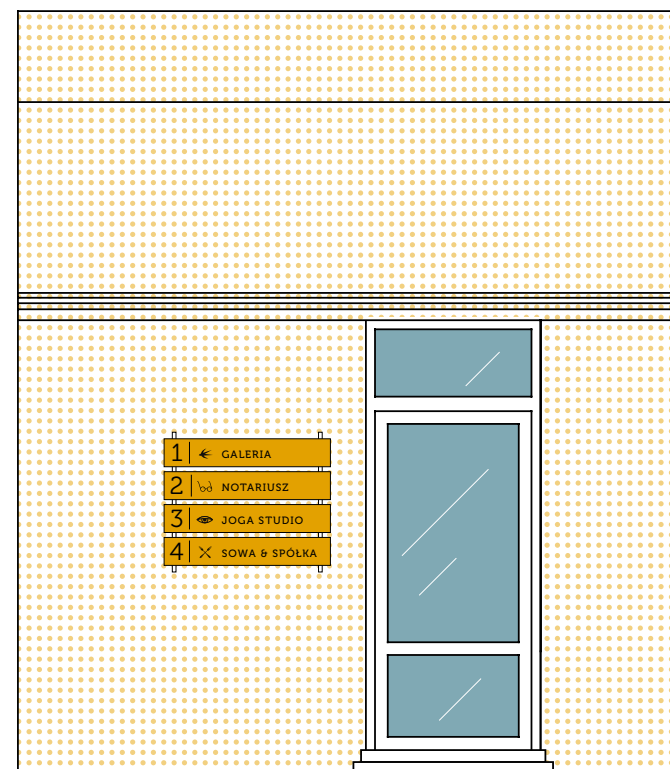

Szyld wizytówkowy – dobre przykłady

TAK ✓

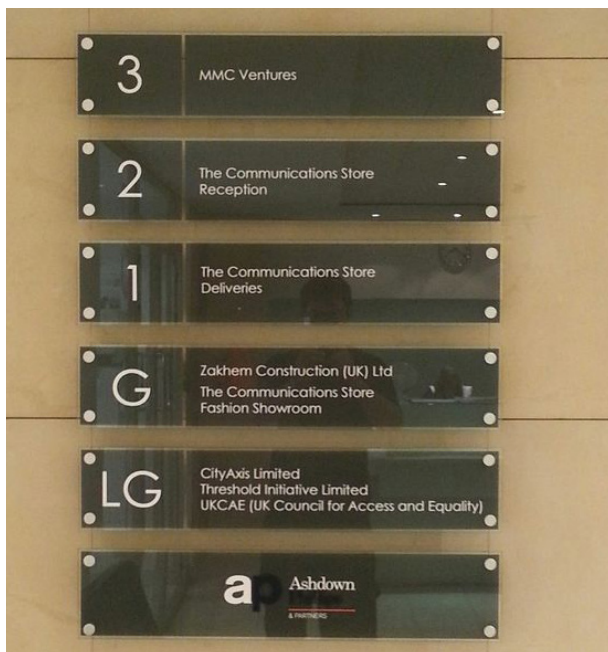

RODZAJE LITER W SZYLDACH

LITERA PŁASKA

Szyldy tworzone z płaskich liter można produkować z różnych materiałów (np. metalu lub drewna). Projektuje się je jako pojedyncze litery lub jako jeden element wycinany z kawałka materiału. Litery płaskie mogą być mocowane bezpośrednio do elewacji lub na dystansie. Można je też podświetlić z wykorzystaniem efektu halo (światlistej aureoli dookoła litery).



Litera płaska – rodzaje

- bez dystansu

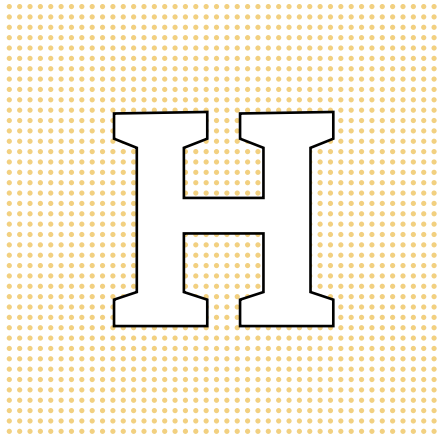

Jedna z najprostszych i najtańszych technik wykonywania szyldu. Można go wyciąć z metalu i pomalować na dowolny kolor. Litery bez dystansu przykleja się do elewacji lub mocuje na kotwach.

- na dystansie

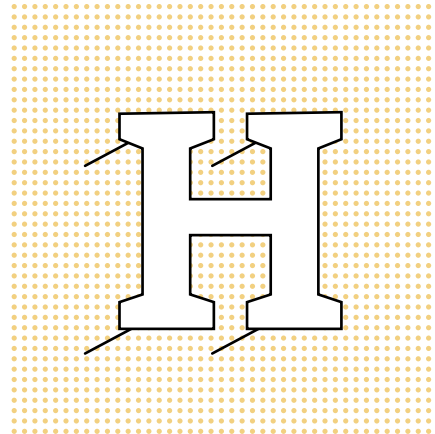

Szyldy mocowane w tej formie są delikatniejsze i elegantsze od tych, które powstają z liter bez dystansu. Trzeba pamiętać o dobraniu odpowiednich proporcji wielkości szyldu do odległości od elewacji, żeby szyld i jego przekaz były czytelne.

- na dystansie podświetlana



Tak jak litery przestrzenne z podświetlonym tłem to bardzo elegancka forma szyldu, która jest dobrze widoczna w dzień i w nocy. Litery są mocowane do elewacji na dystansie i podświetlane od tyłu.

LITERA PRZESTRZENNA

Szyld z liter przestrzennych to eleganckie rozwiązanie. Przy tym dają one dwie możliwości – mogą tworzyć jeden element lub każda litera może być mocowana do elewacji osobno. W takich szyldach można używać liter pełnych bez podświetlenia (np. z kamienia, drewna, styroduru) i liter pustych (np. z metali, dibonu, pleksi czy poliwęglanu), które można podświetlić na różne sposoby.



Litera przestrzenna – rodzaje

- pełna bez podświetlenia



Rozwiązanie dość ekonomiczne i trwałe. Należy jednak pamiętać o doborze materiału odpornego na warunki atmosferyczne.

- z podświetlonym tłem



Elegancka forma podświetlenia szyldu, w którym podświetlenie tworzy efekt łuny świetlnej. Litera z podświetlonym tłem dobrze sprawdza się na bogato zdobionych budynkach, ponieważ wieczorami poświata szyldu podkreśla ich walory.

- z podświetlonym frontem



Najczęściej stosowane oświetlenie szyldów. Front liter wykonany jest z pleksi lub poliwęglanu, a oświetlenie jest rozproszone i dobrze widoczne w nocy. Litera z podświetlonym frontem to dobry wybór dla lokali otwartych do późnych godzin nocnych.

- z podświetlonym frontem i tłem



Może dać ciekawy efekt świetlny, jeśli wziąć pod uwagę możliwość zróżnicowania kolorów i natężenia światła. Warto jednak pamiętać, żeby nie używać za dużej ilości i mocy oświetlenia, bo można uzyskać nieestetyczny efekt. Litera z podświetlanym frontem i tłem dobrze sprawdza się w lokalach otwartych do późnych godzin nocnych i całodobowo.

LITERA MALOWANA

Kaligrafia daje niezliczone możliwości wykonania szyldu. To tania technika, która nie wymaga montażu liter do elewacji, a ich zmiana lub usunięcie polega jedynie na zamalowaniu istniejącego szyldu. Wykonanie malowanych liter należy zlecić osobie, która ma w tym zakresie specjalistyczne umiejętności, dzięki czemu szyld powstanie zgodnie z projektem (bez zacieków i innych usterek).



Litera malowana – rodzaje

- malowana bezpośrednio na elewacji



Należy się upewnić, że namalowane litery będzie można łatwo usunąć z elewacji. Takich szyldów nie wolno wykonywać na elewacjach z naturalnych kamieni ani na tych, które mają bonie, żłobienia i inne detale.

- malowana na tablicy szyldowej



Litery malowane na tradycyjnych tablicach szyldowych dobrze wyglądają na historycznej zabudowie i w klasycznych usługach.

- malowana na szybie



Zazwyczaj są używane nie jako szyld dla lokalu, ale jako dodatkowa informacja (np. o promocjach, asortymencie, godzinach otwarcia).

Litery – dobre przykłady

TAK ✓



KRÓJ PISMA

Bardzo ważny na etapie projektowania szyldu jest wybór kroju pisma, jaki się na nim pojawi. Po raz kolejny zachęcamy do korzystania z usług profesjonalnego projektanta, który dobierze krój pisma do rodzaju prowadzonej działalności, uwzględniając także technologię wykonania szyldu.

Ważne, żeby krój pisma został dostosowany do stylu budynku, na jakim znajdzie się szyld, ponieważ szyld nie może za bardzo odbiegać od kontekstu architektonicznego. Bogata czcionka o zaokrąglonych kształtach kontrastuje z pionowymi i poziomymi podziałami elewacji historycznej. Ozdobny krój czcionek podkreśla bogate zdobnictwo detali elewacji budynku. Prosta, regularna czcionka oddaje założenia stylów klasycznych.

Warto też zwrócić uwagę, czy wybrany krój pisma jest czytelny z odległości.



Krój pisma – rodzaje fontów

- minimalistyczny

Restauracja

Avenir

Restauracja

Caviar Dreams

Restauracja

Champagne

- klasyczny

Restauracja

Playfair

Restauracja

Garamond

Restauracja

Bodoni Bold

- ozdobny

RESTAURACJA

Musetta

RESTAURACJA

River Flows

Restauracja

Salome

Krój pisma – dobre przykłady

TAK ✓



KOLORYSTYKA

Przy projektowaniu szyldu należy zwrócić uwagę na otoczenie, w tym kolorystykę okolicznych budynków, starać się dopasować do otoczenia kolorystykę szyldu. Szyld powinien kontrastować z tłem elewacji na zasadzie jasny/ciemny, ale mieć podobną tonację. Nie należy używać krzykliwych kolorów ani kontrastów, które są nieczytelne i męczące dla oka (np. czerwony/zielony).

Bezpiecznym rozwiązaniem są szyldy monochromatyczne. Dobrze prezentują się kolory, które naśladują naturalne materiały – np. czerń, grafit, szarość, brąz, beż, kość słoniowa, kolory metali (złoto, srebro).



Kolory – zalecane

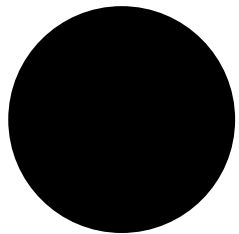

czern

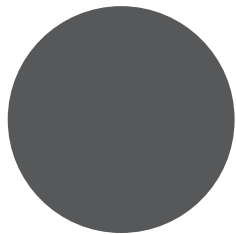

grafit

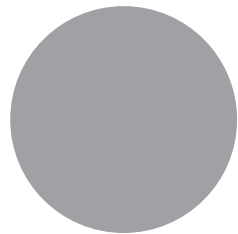

szarość

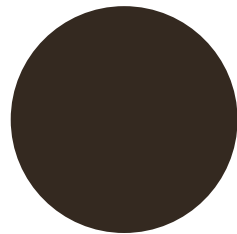

brąz

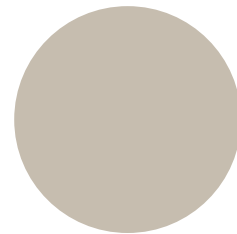

beż



kość
słoniowa

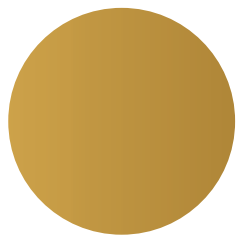

złoto

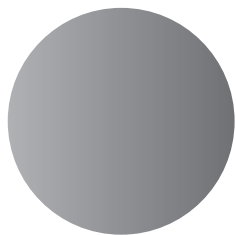

srebro

Kolorystyka – dobre przykłady

TAK ✓



MATERIAŁY

Wybór i dostępność materiałów oraz technologia dają w obecnych czasach nieograniczone możliwości wykonania szyldów. Warto jednak pamiętać, żeby wybrać materiał odpowiedni do miejsca, w którym szyld się będzie znajdował. Materiał musi być odporny na warunki atmosferyczne, łatwy w utrzymaniu czystości i konserwacji.



Materiały – zalecane

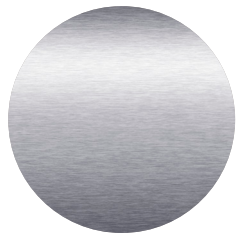

metal

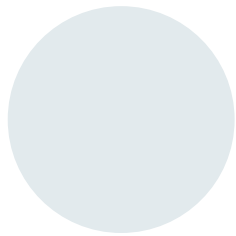

pleksi

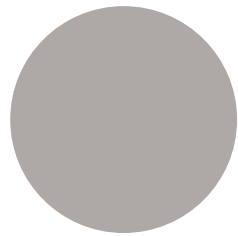

dibond

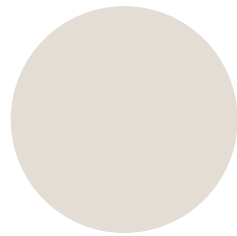

styrodur



drewno

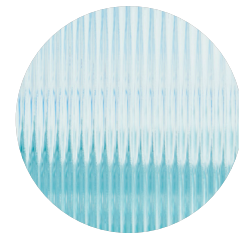

szkło

Materiały – dobre przykłady

TAK ✓



AUTORZY

RWSL Pracownia Architektoniczna Sp. z o.o.

ul. Nawrot 2A/U1, 90-060 Łódź

rwsł@rwsł.eu

NADZÓR I WSPÓŁPRACA

Wojewódzki Urząd Ochrony Zabytków w Lublinie

Delegatura w Zamościu

ul. Staszica 29, 22-400 Zamość

REDAKCJA

Katarzyna Rogowska

www.katarzyna-rogowska.pl

OPRACOWANIE GRAFICZNE

Gra-Fika

www.studio-grafika.com

WYDAWCA

Gmina Miejska Hrubieszów

ul. mjr. Henryka Dobrzańskiego „Hubala” 1, 22-500 Hrubieszów

tel. 84 696 25 04